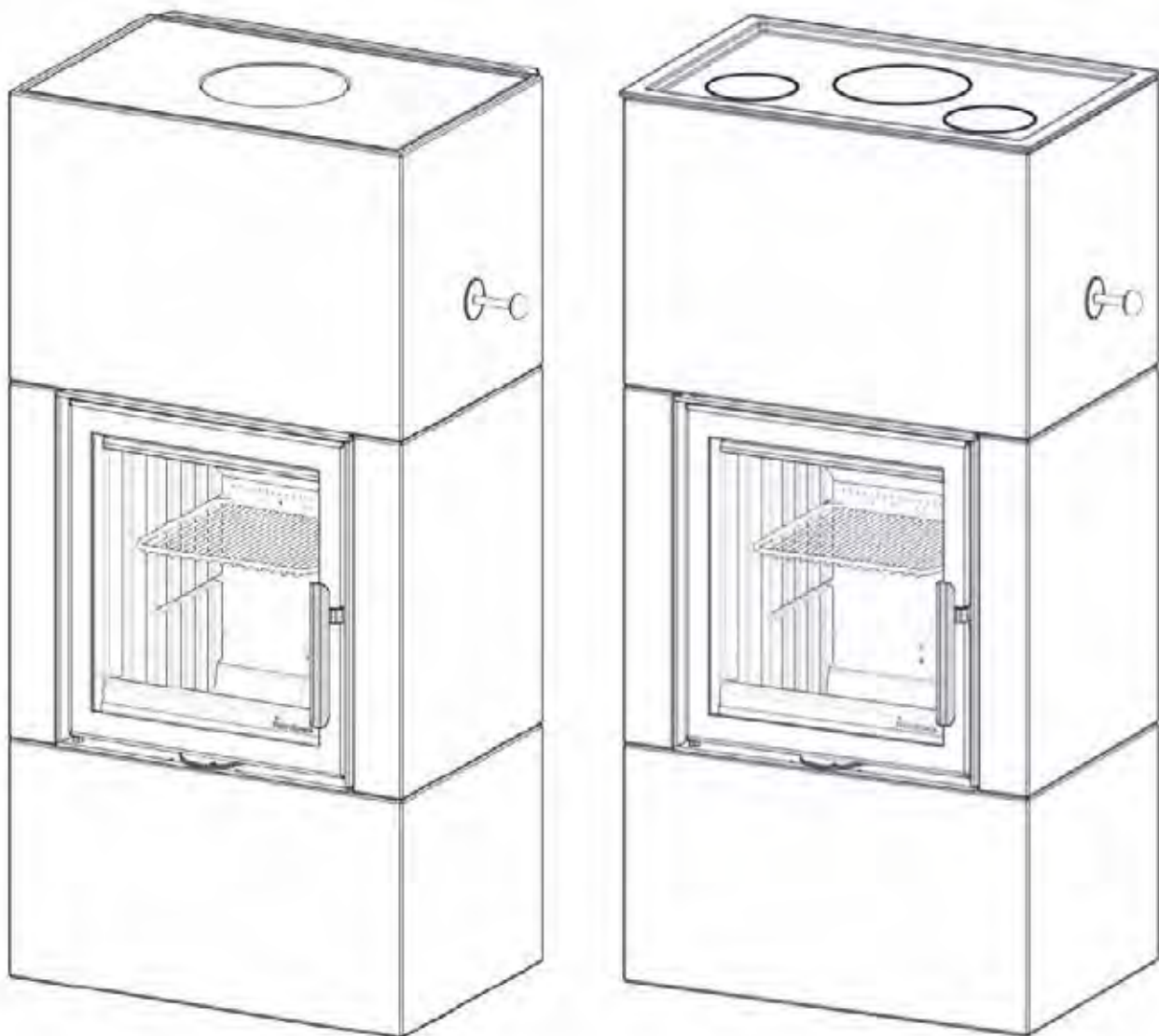


Instalační a uživatelský manuál



## Salzburg S

Art.no: PN-SAL04-100  
poslední změny k: 14.12.2016  
RRF nr:50 16 4409 / 50 16 4305 (hot plate)

## Obsah:

1. Všeobecné informace k akumulacním kamnům
2. Záruka
3. Tipy pro zatápění
4. Technické informace - Salzburg M
5. Před montáží zařízení
6. Montáž

## 1. Všeobecné informace k akumulacním kamnům

1. Při připojování kamen / kouřovodu do komínu/ postupujte podle návodu k instalaci. Pokud je zapojení jinak než instrukce, berte prosím, v úvahu tepelné záření z kouřovodu do okolních materiálů.
2. Před používáním, přečtěte prosím uživatelský manuál a postupujte dle návodu.
3. Integrované nebo konvekční otvory nesmí být upraveny nebo zakryty. To může vést k přehřátí a způsobit může způsobit požár domu nebo vážné poškození výrobku.
4. Používejte pouze uvedené podpalovače. K zapálení ohně je zakázáno používat benzíny, naftu nebo jiné těkavé látky. To může vést k explozi!
5. Nikdy nepoužívejte jiné palivo než suché nasekané dříví. Brikety, rašelina, koks, uhlí a odpadů ze stavebních materiálů vyvíjí mnohem vyšší teploty a emise než palivové dřevo. Vzhledem k tomu, výrobek byl navržen pro použití palivového dřeva, použitím jiných paliv může dojít k poškození zařízení, komínu a přilehlých staveb.
6. V případě poškození skla nebo těsnění dvířek, používání výrobku musí být zastaveno, dokud není závada odstraněna.

Nedodržení těchto opatření může zapříčinit neuznání záruky a vystavit osoby a majetek nebezpečí

Doporučení: I když není požadováno, vždy, je vždy vhodné provést instalaci kamen kvalifikovanou osobou včetně závěrečné kontroly předpoužitím.

## 1. Všeobecné informace k akumulacním kamnům

Akumulační kamna se od ostatních kamen liší svým umírněným výdejem tepla trvajícím delší dobu, a to při nízkém vytápění. Za normálních okolností vydávají zařízení při silném vytápění mnoho tepla a mají krátký čas vychladnutí. Akumulační kamna od firmy Nordpeis mají dlouhý tahový systém, přes který je teplo vznikající ve spalovací komoře vedeno do komína. Teplota kouřových plynů je absorbována materiálem, ze kterého jsou tvořeny kouřovody a předtím, než kouř dosáhne komínu. Účinnost dobrých akumulacních kamen je mnohem vyšší než u normálních kamen. Akumulační kamna si udrží rovnoměrnou teplotu po celý den i při pouhých dvou cyklech vytápění.

### Vícefunkční klapka (bypass)

Kamna jsou vybavena vícefunkční zatápěcí klapkou: bypass a úplné uzavření spalovací cesty. V případě že táhlo klapky vytáhnete, spaliny proudí zkrácenou cestou přímo do komína. Tato zkrácená cesta se využívá při zatápění kamen. Když kamna dosáhnou provozní teploty cca po 10-30 min je třeba táhlo zatápěcí klapky zasunout na polovinu délky (dokud neušlšíte cvaknutí). V této pozici dojde k uzavření bypassu a spaliny prochází tahovým kanálem, který absorbuje teplo ze spalin než dosáhnou komínu. Bypass klapka by se také měla otevírat před otevřením dveří při přikládání paliva a poté opět zasunout.

**Upozornění: Trvalé vytápění s otevřenou zatápěcí klapkou může vést k překročení maximální přípustné teploty komínu.**

Úplné uzavření klapky kouřovodu uzavře bypass a komínovou klapku. Toto uzavření zcela zamezí tok spalin a předchází úniku akumulovaného tepla komínem. Tato funkce by však neměla použita dokud oheň nedohoří a v ohništi zůstane jen několik žhavých uhlíků.

**Upozornění: Velmi brzké uzavření komínové klapky může zapříčinit únik oxidu uhličitého do místnosti a následnou otravu.**

### Regulace přívodu vzduchu hoření

Obvykle se akumulacní kamna vytápí při plně otevřené klapce přívodu spalovacího vzduchu.

To způsobí optimální spalování a zabrání usazování sazí v tahovém systému. Při intenzivním vytápění se udržuje v lepší čistotě i prosklení dvířek. Jestliže si i přesto přejete delší periodu topení a klidnější plamen, můžete přívod vzduchu přidusit pomocí klapky. Model Salzburg je vybaven technologií dvojitého spalování, kterou lze nalézt pouze u moderních spotřebičů, které jsou vyvinuty na základě nejnovějších technických poznatků. Ta způsobuje čisté spalování a dobrý stupeň účinnosti.

### Čištění kouřovodů

Při denním používání kamen během sezony doporučujeme, abyste tahový systém vyčistili jednou ročně za účelem optimalizace tahu a stupně účinnosti. Tahy znečištěné sazemi se zužují a snižují tak stupeň účinnosti. Dbejte na to, aby byla kamna před čištěním nebo inspekci ve vychladnutém stavu.

Za účelem vyčištění tahů, odstraňte deflektor Thermotte a

Vsuňte čisticí kartáč a pohybem nahoru a dolů vyčistěte. Saze se shromáždí ve spodní části spalovací komory a lze je vynést v popelníku (umístěným pod roštem). Kouřovod může být přístupný přes dveře a středodový kanál u základní verze. Máte-li plotýnku, odstraňte plotýnku pro přímý přístup ke kouřovodu.

### Popelník a zásobník popelu

Volitelné. Popel musí být pravidelně vymášen. Je třeba si uvědomit že popel může mít žhavé uhlíky i po několika dnech od posledního topení. Pro vynášení popela používejte nádobu z nehořlavého materiálu.

### Váha

Majitel se musí ujistit, že podlaha vydrží zatížení celkové váhy kamen.

### Ochranná stěna proti žáru

Samostatná kamna mohou být ustavena bez ochranné stěny proti žáru. Dbejte na všechny uvedené bezpečnostní odstupy od hořlavých předmětů.

### Připojení na komín

Postupujte podle specifikace od výrobce komína pro připojení na komín. Zaměřte a zaznačte krb pro přesnou výšku - umístění komínu připojení kouřovodu.

**Horní napojení kamen není uzpůsobeno pro zděný komín a jeho váhu.**

**Maximální váha nerezového komínu (horní připojení) je 300kg.**

**Při horním připojení nerezového systémového komínu doporučujeme dodržovat instrukce výrobce komínu.**

**Požadavky na nehořlavou podlahu a podložku je třeba dbát dle ČSN norem.**

### Lepidlo

Vnější prvky nalepíte pomocí přiloženého akrylátového lepidla. Lepicí plochy musí být očištěné od prachu. Pro lepší přilnavost můžete povrchy otřít vlhkým hadříkem, musí však být před nanesením lepidla zcela suché. Poté, co kamna ustavíte, vyplňte mezery mezi prvky pomocí akrylátového lepidla.

Poté vyhladte povrch pomocí špičky prstu namočené do mýdla nebo houbičky, a zajistěte, aby i při vyhlazování zůstalo viditelné označení na spoji mezi prvky (FIG Z).

### Menší poškození

V důsledku transportu a montáže může dojít k menším škodám na výrobku. Ty lze opravit pomocí dodávaného cementového lepidla. Pro optimální výsledek můžete klíž u obkladu vyhladit špachtlí pomocí vhodného tmelu a přebrousit. Malé nerovnosti vyhladte. Pokud je poškození hlubší, doporučujeme provést vyhlazení špachtlí dvakrát, abyste se vyvarovali novým trhlinám. Poté vyhladte povrch pomocí vlhké houbičky nebo smírkového papíru.

## Nátěr

Povrch se natírá bez předchozího základu. Použijte minerální barvu nebo strukturovanou barvu na bázi cementu. Jestliže bude povrch vykazovat oproti očekávání nerovnosti, můžete je vyspravit pomocí lehkého tmelu nebo dodaného akrylátu.

## Obklad

Kamna lze částečně nebo zcela obložit keramikou (kachlemi) nebo přírodním kamenem dle vaší volby.

Pro dobrou dobrou přilnavost a předejítí trhlinám mezi obloženými částmi, doporučujeme povrch zatáhnout do kamnářské malty s armovací sítkou.

Dbejte na to, aby bylo lepidlo a malta dobře vytvrzené předtím, než v kamnech poprvé zatopíte.

Řiďte se pokyny výrobce lepidla/malty. Nezávisle na obkladu povrchu doporučujeme zakrýt malířskou páskou celý rám dvířek, abyste si ušetřili jeho pozdější čištění. Dbejte na to, aby nebyla vzduchová mezera mezi obkladem a rámem kamnových dvířek zacpaná lepidlem, omítkou apod.

## Thermotte™

Termoizolační desky ve spalovací komoře přispívají k vyšší teplotě spalování, vyššímu stupni účinnosti zařízení a tudíž i čistšímu spalování. Případné trhliny v termodeskách nesnižují izolační výkon.

Dbejte na to, že příliš dlouhá polena dřeva mohou vyvíjet na desky tlak a mohou je poškodit nebo zlomit.

Desky mohou při dotyku vylučovat barevný prach.

## Trhliny na akumulčních kamenech

Termické účinky mohou způsobit na akumulčních kamenech malé trhliny. To je přirozené a nesnižuje kvalitu ani záruku výrobku

## 2. Záruka

### Upozornění!

**Použití náhradních dílů pouze doporučených výrobcem.**

### Upozornění!

**Jákykoliv zásah do konstrukce zařízení bez pásemného potvrzení výrobce je zakázán.**

### Recyklace žáruvzdorného skla

Žáruvzdorné sklo nelze recyklovat!

Rozbité a nerecyklovatelné žáruvzdorné sklo musí být zlikvidováno jako zbytkový odpad. Žáruvzdorné sklo má vyšší teplotu tavení a proto jej nelze likvidovat spolu se starým sklem. Při společné likvidaci se starým sklem by došlo ke znehodnocení recyklace surového materiálu ze starého skla. Pro ochranu životního prostředí je velice důležité, abyste nelikvidovali žáruvzdorné sklo spolu se starým sklem, nýbrž jako nebezpečný odpad ve vaší sběrné odpadu.



### Likvidace obalového materiálu

Obal výrobku musí být řádně zlikvidován dle předpisů dané země.

### Dvířka spalovacího prostoru a prosklení dvířek

Jestliže je průhledné sklo zaneseno od sazí, nesmíte používat žádné abrazivní čisticí prostředky.

Používejte proto vhodný prostředek na čištění skla a vyvarujte se toho, aby se dostal do kontaktu s lakem. Čisticí prostředky laku škodí, nesprávné čisticí prostředky škodí sklu! Dobrým tipem je nabrat pomocí vlhkého hadříku nebo kuchyňské utěrky trochu popela ze spalovací komory a vydrhnout jím skleněné okénko. Poté dočistěte čistou navlhčenou kuchyňskou utěrkou.

### Zapamatujte si: nikdy nečistěte rozpálené sklo!

Pravidelně kontrolujte, aby byly přechody mezi sklem a dveřními rámy dobře utěsněné. Pokud to bude nutné, dotáhněte šroub, pomocí kterého je upevněno sklo. (Ne moc silně, sklo by mohlo prasknout!) Těsnění je třeba v pravidelných intervalech vyměňovat, aby bylo vaše zařízení dobře utěsněno a fungovalo optimálně.

## Interval zatápění

Akumulační zařízení nesmí být přetěžováno příliš častým přikládáním či velkými dávkami paliva, to by jej mohlo v extrémních případech poškodit. Pro maximální užitenost zařízení je důležité zvolit optimální rytmus zatápění a přizpůsobit velikost polen a množství. Informujte se na správné intervaly zatápění pro vaše zařízení a vhodný typ polínek.

## 3. Tipy pro zatápění

Pro zatápění se nejlépe hodí podpalovač a nařezané dřevo. Novinový papír vytváří moc popela a kromě toho je tiskařská černá škodlivá pro životní prostředí. V kamnech se rovněž nesmí spalovat letáky, noviny a staré krabice od mléka.

Při zatápění je důležitý dobrý přívod vzduchu.

Jakmile je komín zahřátý, zlepšší se tah a můžete zavřít dvířka.

**Pozor: NIKDY nepoužívejte k zatápění kapalné palivo jako je petrolej, parafín nebo alkohol. Mohli byste se přitom zranit a mohlo by dojít k poškození vašeho zařízení.**

Důležité je používat vždy čisté, suché dřevo; maximální obsah vlhkosti 20%; minimální obsah vlhkosti 16%. Vlhké dřevo potřebuje při spalování hodně vzduchu – tedy spoustu energie a tepla; tepelný efekt se tak značně snižuje; zanáší se tak komín sazemi a může dokonce dojít k jeho vyhoření.

### Skladování dřeva

Abyste zaručili suchost dřeva, je třeba strom skácet v zimě a v létě jej nařezat na díly pro usušení, pod střechou, při dobrém větrání. Dřevo nesmí být zakryto umělohmotnou plachtou, která sahá až k podlaze, neboť by to způsobilo jeho izolaci a dřevo by nevyschlo. Skladujte vždy pár dní před používáním menší množství dřeva uvnitř, aby se mohla vlhkost na povrchu dřeva odpařit.

### Vytápění

Pokud je přivedeno příliš málo spalovacího vzduchu, může se sklo zanášet sazemi. Proto je důležité přivést vzduch hned po naložení dřeva; díky tomu se vytvoří velké plameny ve spalovací komoře a spálí se i plyny.

Otevřete přívod vzduchu pro sekundární spalování a lehce přivřete dvířka, aby mohly plameny dobře vzplát.

Dejte pozor na to, že příliš vysoký přívod vzduchu při zavřených dvířkách může vaše zařízení zahřát na extrémní teploty a vyvolat nekontrolovatelný oheň. Proto nesmíte spalovací komoru nikdy naplňovat dřevem zcela.

Cílem je rovnoměrný plamen při malém množství dřeva. Jestliže do žhnoucí hmoty přiložíte příliš mnoho polínek, nemůže se přivedený vzduch dostatečně zahřát a plyny unikají nespáleny komínem.

Vaše zařízení firmy Nordpeis je zkonstruováno a určeno pouze pro spalování řeziva.

Nikdy své zařízení nepřehřívajte; můžete tak způsobit nevratné škody, které nelze uplatňovat ze záruky.

**Pozor: Je zakázáno spalovat ve Vašem zařízení impregnované nebo lakované dřevo, plasty, nábytek, dýhu, dřevotřískové desky, krabice od mléka a jakýkoliv druh odpadu. Tyto materiály rozdmýchávají při spalování jedovaté, leptavé plyny jako dioxin, které škodí Vám, životnímu prostředí a Vašemu zařízení.**

**Upozornění! Topeniště musí být vždy uzavřeno, s výjimkou zapálení, doplňování paliva a odstraňování popela.**

### Roztápění:

třísky na podpal

Jemně našťipané (průměr 3-5cm) Délka: 15-25cm

Ca. Množství pro zapálení : 1,35 kg

Posuňte ovládní vzduchu hoření při zatápění - maximálně doprava. Nastavte táhlo klapky bypassu do polohy - vytaženo zcela (umístění klapky napravo) - Viz obr. 18. Při umístění táhla nalevo viz obr. 18a.

Vložte malé, suché kusy dřeva, zapálte a zajistěte, aby se plameny správně rozhořely. Pokud jsou plameny stabilní a komín je teplý, otočte ovládní vzduchu z režimu zapalování, směrem doleva, když je cítit a uslyšíte zvuk kliknutí, zapalovací vzduch je zavřený.

Po 15-20 minutách od zapalování nastavte klapku v normálním pracovním režimu - viz obr. 18. Spaliny začínají proudit tahem a teplo z nich bude procházet a ukládat se do jádra Power Stone. Když se objeví žhavá vrstva popela, může být vložena nová dávka dřeva. Při vkládání nové dávky dřeva posuňte žhavé uhlíky dopřední části topeniště, aby dřevo bylo zapáleno zepředu. Umístěte první vrstvu dřeva kolmo na přední stranu. Oheň by měl vzplát s jasnými a živými plameny.

### Další příložená:

Nasekané dřevo (průměr 6-9cm) Délka: 23-25cm

Velikost dávky: 1,76 kg / h

Když oheň dohořívá nastavte klapku do režimu udržování tepla, páčka se zasunula do mezní polohy (umístění klapky napravo) viz obr. 18, aby se ukládalo více tepla uvnitř spotřebiče.

### Volba paliva

Veškeré druhy dřeva, jako je břez, buk, dub, jilm, popel a ovocné stromy, mohou být použity jako palivo v kamnech.

Tvrdość dřeva zajišťuje vyšší je energetickou hodnotu. Buk, dub a břiza mají nejvyšší stupeň tvrdosti.

Pozor! Nedoporučujeme používat palivové brikety / kompaktní dřevo v našich spalovacích komorách, neboť tyto produkty mohou vyvíjet výrazně vyšší teplotu, než může vydržet spalovací komora. Topení briketami je na vlastní nebezpečí a může způsobit neplatnost záruky.

## 4. Technické informace - Salzburg S

Minimální vzdálenosti od hořlavých materiálů	Zezadu 30mm Ze strany 250mm Zvrchu 500mm
Obsah CO při 13% O <sub>2</sub>	0,13% 0,11% (s plotnou)
Teplota spalin	171 °C 135 °C (s plotnou)
Tepelný výkon	84996 kJ 23,6 kWh 89820 kJ 24,95 kWh (s plotnou)
Akumulační kapacita	100% po 3,9 hod. 50% po 10,2 hod. 25% po 15,6 hod.
+(s plotnou)	100% po 3,7 hod. 50% po 10,3 hod. 25% po 16 hod.
Účinnost	84,0% 89% (s plotnou)
Regulace vzduchu (%)	+/- 40%
Jmenovitý tepelný výkon během předávání tepla (100% -25%)	2,1 kW 2,0 kW (s plotnou)
Tah	12 Pa
Délka polen	250mm
Hmotnost	360 kg
Hmotnost s plotnou	350 kg
Doporučená dávka paliva	1,35 kg
Maximální počet dávek paliva pro topný cyklus	5x s odstupem jedné hodiny (0,75 hod interval)
Topné cykly za den	1

## 5. Před montáží zařízení

Všechna naše zařízení byla zkontrolována a odpovídají nejnovějším evropským bezpečnostním předpisům. Před instalací Vašeho zařízení dbejte prosím na všechna platná ustanovení.

Firma Nordpeis není zodpovědná za neodbornou nebo nesprávnou instalaci Vašeho zařízení.

Prosím zkontrolujte:

- vzdálenost mezi spalovací komorou a hořlavým okolím
- požadavky na izolační materiál mezi obkladem a zadní stěnou
- velikost podlahové desky před zařízením, pokud je zapotřebí
- napojení žárové trubky mezi spalovací komorou a komínem
- požadavky na izolační materiál, pokud žárová trubka prochází hořlavou stěnou

## Tah komínu

Komín je důležitým faktorem pro plnohodnotné užívání kamen. Ani to nejlepší zařízení nebude dobře fungovat, pokud je komín špatně dimenzován nebo jestliže se nenachází v bezvadném stavu.

Tah komínu je v první řadě závislý na výšce a vnitřním průměru komínu, jakož i na teplotě kouřových plynů a vnější teplotě. Průměr komínu nesmí být nikdy menší než průměr žárové trubky.

Minimální tah při jmenovitém výkonu 12-25Pa.

Tah (podtlak) je silnější, jestliže

- je komín teplejší než venkovní vzduch
- u delšího komínu
- je zaručen dobrý přívod vzduchu při spalování

Pokud je průměr komínu ve srovnání s kamny příliš velký, je obtížné získat dobrý tah, protože se komín nedostatečně zahřívá. V tomto případě prosím požádejte o radu odborníka. Při příliš silném tahu pomáhá regulátor tahu. Pokud je to nutné, kontaktujte kominíka.

## Sdílený systém komínového průduchu

zařízení lze připojit na komínový průduch se sdíleným odtahem spalin.

Při současném provozu s jinými topnými zařízeními musí být k dispozici dostatek spalovacího vzduchu.

**Upozornění: v případě užívání sdíleného odtahu spalin je třeba aby bylo v provozu samozavírání dveří.**

**Pozor! k odstranění samozavírání dveří postupujte podle obrázků v návodu viz obr. 55 -56 .**

## Přívod vzduchu (= mm VZDUCH)

K dispozici je příslušenství pro přívod čerstvého vzduchu. Tím se zajistí, že přívod vzduchu do spalovací komory bude méně ovlivněn ventilačními systémy, ventilátory kuchyně a dalšími faktory, které mohou vytvářet podtlak v místnosti. Ve všech nových stavbách doporučujeme, aby byl produkt navržen a připraven s přívodem vzduchu z exteriéru.

U starších domů je také doporučeno použití přívodu čerstvého vzduchu. Nedostatečný přívod vzduchu může způsobit špatný průtok a tím i nízkou účinnost spalování a problémy, které to přináší: skvrny na skle, neúčinné spalování dřeva a usazování sazí v komíně.

## Upozornění!

**Udržujte spalovací a konvekční přívod vzduchu bez překážek a zakrývání.**

ho vzduchu zvenčí – součást příslušenství).

Kótované výkresy (OBR. 1)

Obrázek ukazuje střed přibližné výšky otvoru určeného na připojení kouřovodu. Jestliže vrtáte otvor do komínu, myslete na případné stoupání žárové trubky. Šikmé podlahy nebo stěny ovlivňují rozměry. Proto obklad nejprve volně uložte a nakreslete přesnou pozici zavedení kouřovodu. Označte hned i díru v podlaze, jestliže chcete připojit přívod vzduchu pro hoření.

**Pozor! Protože se vnitřní jádro z akumulčních kamenů skládá z vícero vrstev, může se připojení dle typu instalace o několik centimetrů lišit.**

### Bezpečnostní odstupy (OBR. 2)

Je třeba dodržovat uvedené bezpečnostní odstupy. Důležité! Proces vysychání

### Důležité!! Proces vysychání

V nových kamnech se zadržuje velké množství vlhkosti, kterou je třeba odstranit předtím, než může následovat uvedený rytmus zatápění.

Řiďte se následujícím návodem:

1. Zcela otevřete ventil pro spalovací vzduch na dvířkách kotle
2. Otevřete zatápěcí klapku a klapku kouřovodu
3. Zapalte hromádku nadrobno nařezaného dřeva, asi 0,5-1kg
4. Poté, co oheň dobře vzplane, zavřete zatápěcí klapku, aby teplý kouř mohl cirkulovat kanály

**Důležité! Nechte přívod vzduchu s klapkou otevřený dokud palivo neodhoří .**

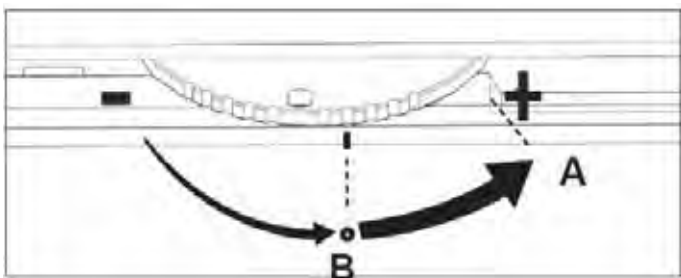
Tento postup se opakuje ještě dvakrát, s odstupem času 24 hodin.

**Důležité! Nedodržení pokynů pro sušení Může způsobit prasknutí prvků.**

Ovládání přívodu vzduchu otáčením doprava zvýší množství vzduchu do kamen Salzburg. Ovládání pracuje ve dvou režimech.

**A.** Když otočíte ventil maximálně doprava, je toto množství primárního vzduchu maximální pro roztápění - zapalování kamen.

**B.** Pokud otáčíte ovládáním směrem doleva, množství primárního vzduchu se zmenšuje. Když pocítíte cvaknutí, dojde k uzavření primárního vzduchu a vzduch pro hoření proudí pouze sekundární. Další otáčení směrem doleva snižuje množství sekundárního vzduchu.



### Interval topení

Akumulační kamna byla zkoncipována tak, aby odevzdávala teplo nahromaděné během relativně krátké doby intenzivního vytápění, a to v rámci prodloužené doby. Zařízení je při normálním používání zkonstruováno na teplotu povrchu 90-140°C.

**Jestliže navýšíte doporučené množství dřeva pro topení, zvýšíte tím teplotu povrchu a může dojít k zabarvení náteru povrchu kamen. Stejně tak může vyšší dávka ovlivnit uváděné odstupy kamen od hořlavých stěn.**

Pro nalezení správné velikosti dřevěných polínek a rytmu zatápění u Vašeho výrobku se prosím držte údajů v tabulce.

Po dohoření poslední dávky / na žhavé uhlíky je vhodné uzavřít přívod vzduchu a spalínovou klapku pro předjetí úniku tepla komínem.

Nezapomeňte otevřít přívod vzduchu před zatopením v kamnech. Klapka bypassu by měla být otevřená pouze v případě potřeby krátkodobě (10-15 minut) tedy pro roztápění a pro přiložení, aby se zabránilo úniku kouře nebo popelu do místnosti. Trvalé spalování s otevřeným bypassem může mít za následek překročení Maximální povolené teploty komína.

**Vzhledem k délce kouřovodů se krb trochu nerovnoměrně ohřívá. Po zapálení se nejprve nahřeje přední strana nad dveřmi a následně se nahřeje stran boční. Teplo se po několika hodinách hoření a po zahřátí všech kanálů rovnoměrně vyrovná.**

## 6. Montáž

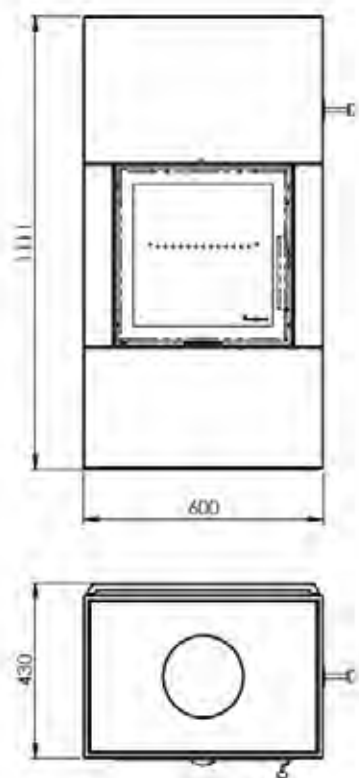
Prosím dbejte na následující: abyste zaručili optimální funkci výrobku, je naprosto nutné pečlivě si přečíst montážní návod a dodržovat jej.

**Při montáži krbové vložky musí být dodrženy všechny místní předpisy, včetně předpisů, které se týkají národních a evropských norem.**

<b>Chyba</b>	<b>Vysvětlení</b>	<b>Řešení</b>
<b>Malý tah</b>	Ucpaný kouřovod	Kontaktovat kominíka/odborného prodejce nebo vyčistit rouru a spalovací komoru
	Kouřovod je ucpaný sazemi nebo jde o ucpání sazemi deflektoru.	Zkontrolujte polohu deflektoru viz. Návod na montáž.
	Deflektor špatně připevněn.	
<b>Zařízení při zatápění a během hoření kouří</b>	Podtlak v místnosti. Příliš malý tah. Dům je příliš „neprostupný“	Během zatápění otevřete okno. Když to nepomůže, musíte nainstalovat větší větrací ventily do vnějších zdí.
	Větrací zařízení odebírají v místnosti příliš mnoho vzduchu, zapříčiní tak podtlak.	Digestoře, které jsou nainstalované v místnosti společně s ohništěm, mohou funkci ohniště narušit a nesmí být spolu s ohništěm zapojeny.
	Kouřovody dvou ohnišť jsou napojeny na jeden komín ve stejné výšce.	Kouřovod musí být přemístěn. Rozdíl mezi oběma rourami by měl být minimálně 30 cm.
	Kouřovod odpadne od sběrače zplodin ke komínu.	Kouřovod musí být přesunut do vztyčené polohy, přičemž úhel mezi sběračem splodin a komínem musí být minimálně 10 stupňů. Eventuelně nainstalovat ventilátor na zplodiny
	Roura zasahuje příliš daleko do komína.	Rouru odmontovat. Roura nesmí zasahovat do komína, musí končit 5 mm před vnitřní zdí. Eventuálně nainstalovat ventilátor na zplodiny
	Čistící otvor ve sklepe nebo na půdě je otevřen a zapřičiňuje špatný tah.	Čistící otvory musí být vždy uzavřeny. Netěsné nebo rozbité čisticí otvory musí být vyměněny.
	Krbová klapka, ventily nebo dvířka od ohniště, které nejsou v provozu, jsou otevřeny a způsobují špatné tlakové podmínky.	Krbová klapka, ventily nebo dvířka od ohniště, které nejsou v provozu otevřít
Otevřená díra v komínu od ohniště, která byla odstraněna, způsobila špatné tlakové podmínky	Otvor musí být otevřen	
Rozbité zdivo nebo poškozená dělicí příčka v komíně nebo netěsný Připojení kouřovodu způsobuje špatné tlakové podmínky.	Všechny otvory a pukliny utěsnit nebo omítnout.	
<b>Zařízení při zatápění a během hoření kouří</b>	Příliš velký průměr komínu zapřičiňuje příliš malý nebo žádný tah.	Komín uvnitř vycpat, eventuelně nainstalovat ventilátor na zplodiny.
	Příliš malý průměr komínu brání odchodu zplodin.	Nainstalovat menší ohniště nebo vybudovat nový komín s větším průměrem. Eventuelně nainstalovat ventilátor na zplodiny.
	Příliš nízký komín způsobuje špatný tah.	Komín prodloužit.
<b>Kamna kouří, když je venku větrno</b>	Komín je příliš nízký v porovnání s okolím, s domy, stromy atd..	Komín prodloužit nebo připevnit komínovou stříšku nebo nainstalovat ventilátor na zplodiny.
	Větrné turbulence kolem komínu kvůli rovné střeše.	Komín prodloužit nebo připevnit komínovou stříšku.
<b>Kamna dostatečně dobře netopí</b>	Příliš velký tah kamen nebo netěsnosti v dolní části ohniště proto příliš mnoho kyslíku při hoření. Potíže s regulací hoření, dřevo hoří příliš rychle	Jakékoliv netěsnosti utěsnit. Tak kamen můžeme redukovat s pomocí redukcí tahu nebo klapky kamen. Pamatujte! Netěsnost pouhých 5 cm <sup>2</sup> zapříčiní 30% ztrátu tepla
<b>Příliš silný tah kamen</b>	Deflektor špatně připevněna.	Zkontrolovat montáž deflektor
	Při použití suchého dřeva je nutný menší přívod vzduchu.	Zmírnit přívod vzduchu.
	Těsnění dveří opotřebováno	Obraťte se na prodejce, aby těsnění vyměnil.
	Příliš velký komín.	Kontaktovat kominíka/prodejce
<b>Začouzené sklo</b>	Vlhké dřevo	Používat jen suché dřevo do 20% vlhkosti.
	Sekundární ventil/regulátor pro spalovací vzduch příliš uzavřen.	Sekundární ventil/regulátor pro lepší přívod vzduchu více otevřít. Při přikládání má být ventil vždy zcela otevřen nebo dvířka jen pootevřena, aby se plamen rozhořel
<b>Bíle ušpiněné sklo</b>	Špatné hoření (příliš nízká teplota v kamnech).	Přečíst si pokyny pro správné zatápění v návodu.
	Špatné zatápění (s odpadovým dřevem, lakovaným nebo naimpregnovaným dřevem, plastem a jiným odpadem)	Používat výlučně čisté, suché dřevo.
<b>Při otevření příkládacích dvířek vejde do místnosti dým</b>	Vzniká vyrovnání tlaku ve spalovací komoře	Sekundární ventil uzavřít ca. 1min před otevřením příkládacích dvířek. Dvířka neotvírat rychle.
	Dvířka jsou otevřena během rozhoření plamenů.	Dvířka otvírat velmi opatrně nebo jen pokud máme žhavé uhlíky.
<b>Bílý dým</b>	Příliš nízká teplota hoření.	Zvýšit přívod vzduchu.
	Dřevo je příliš vlhké a zadržuje páru.	Používat výlučně čisté, suché dřevo.
<b>Černý nebo šedočerný dým</b>	Neúplné hoření	Zvýšit přívod vzduchu.



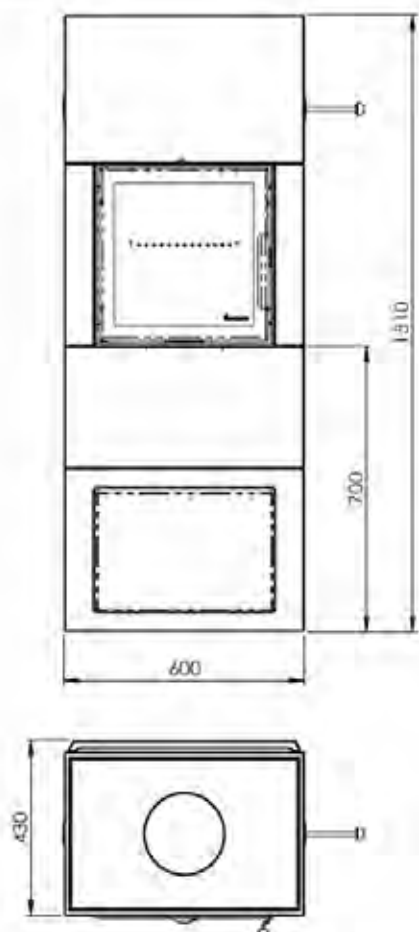
Salzburg S - záklop žárobeton



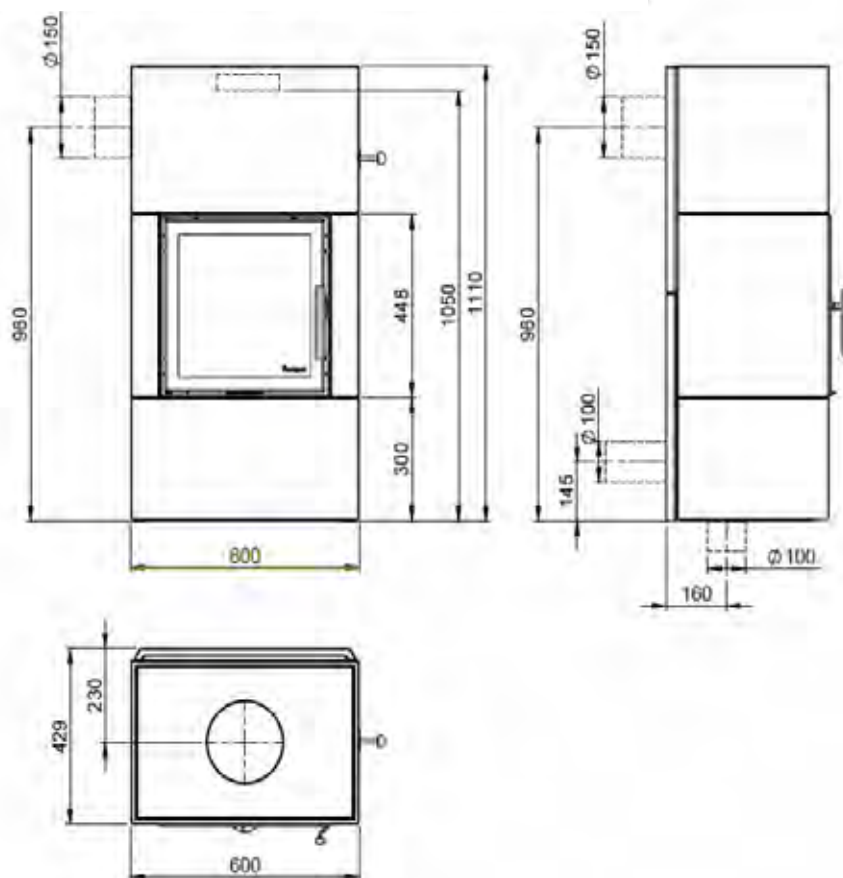
Salzburg S - záklop plotna



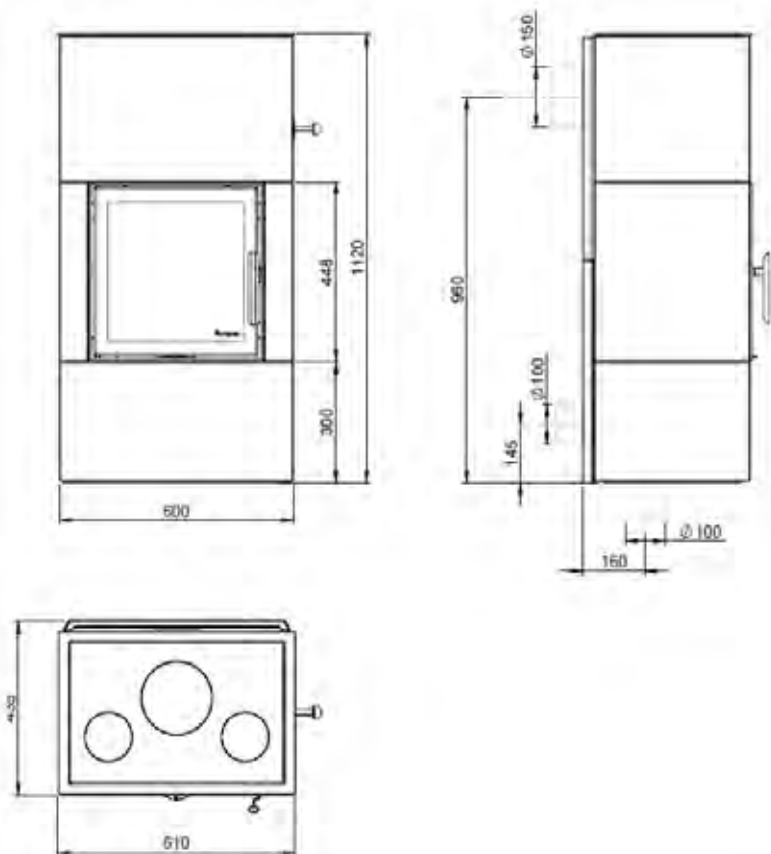
Salzburg S - záklop žárobeton/se zásobníkem na dřevo

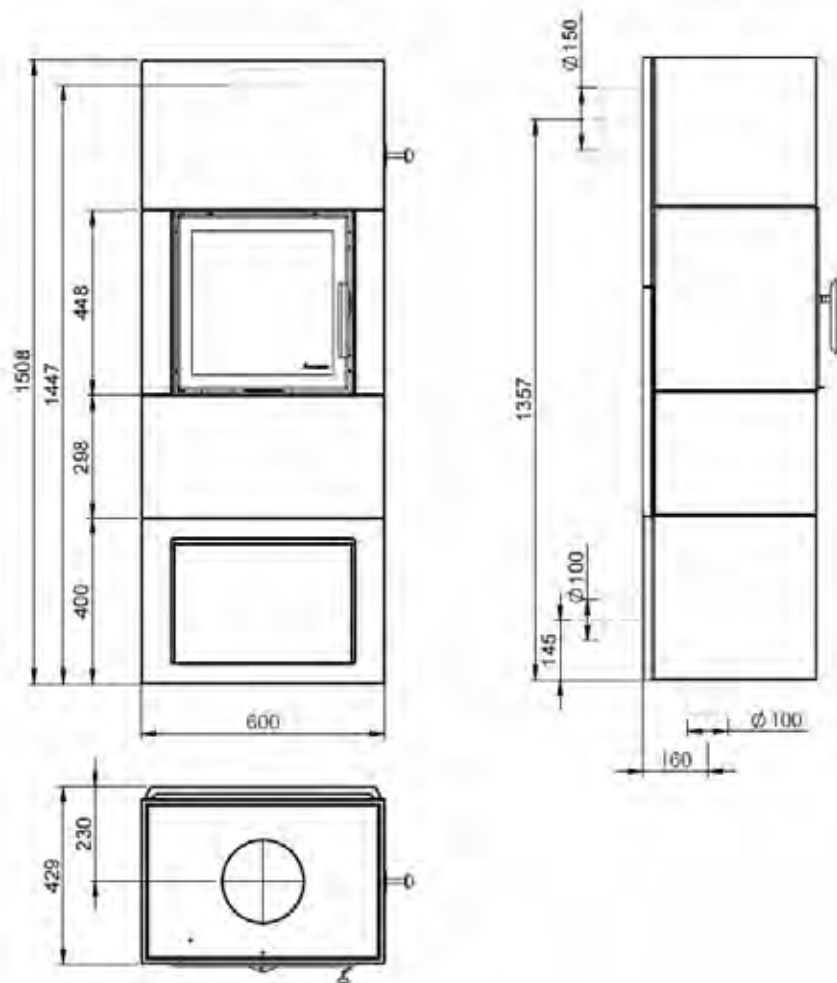


Salzburg S - záklop žárobeton; Odkouření /vzduch =mm

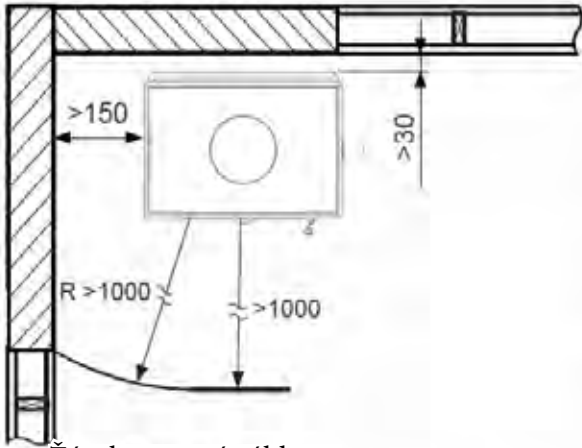


Salzburg S - záklop plotna; Odkouření /vzduch = mm

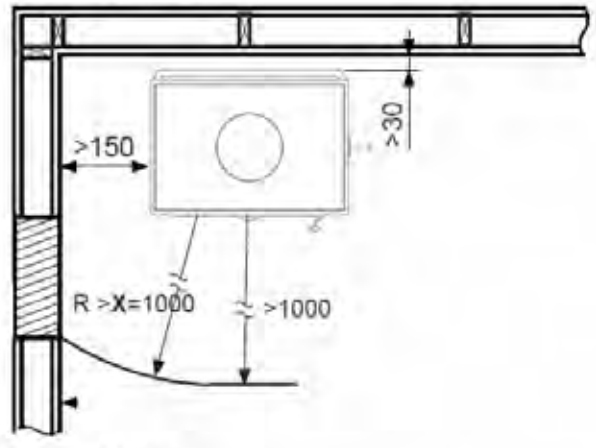




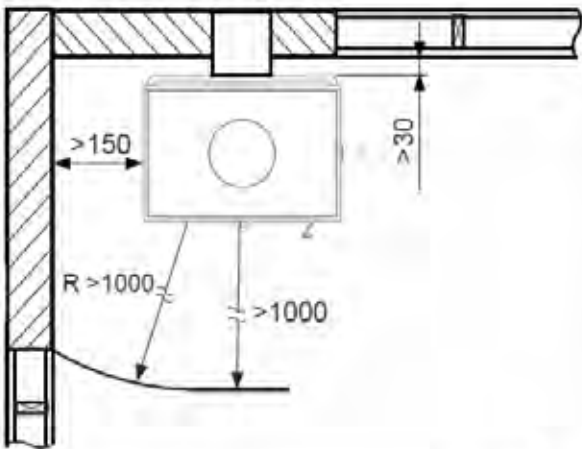
Žárovetonový záklop



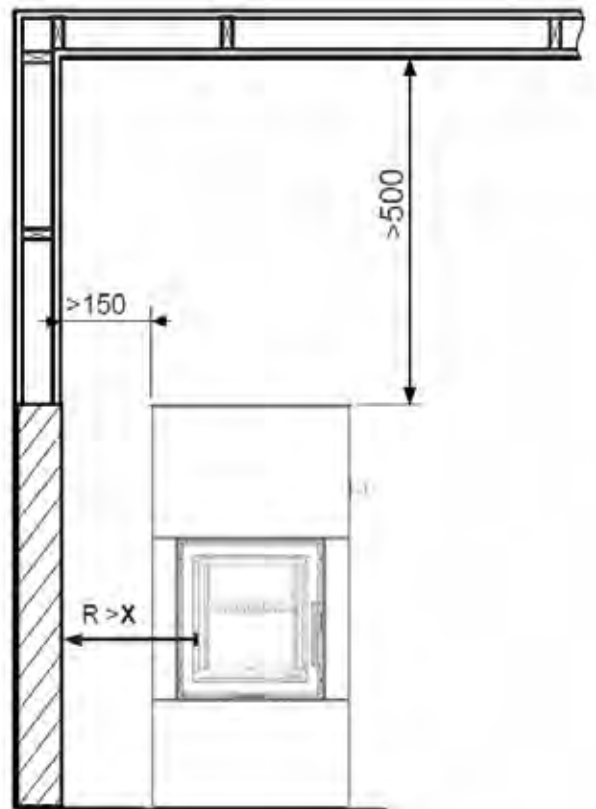
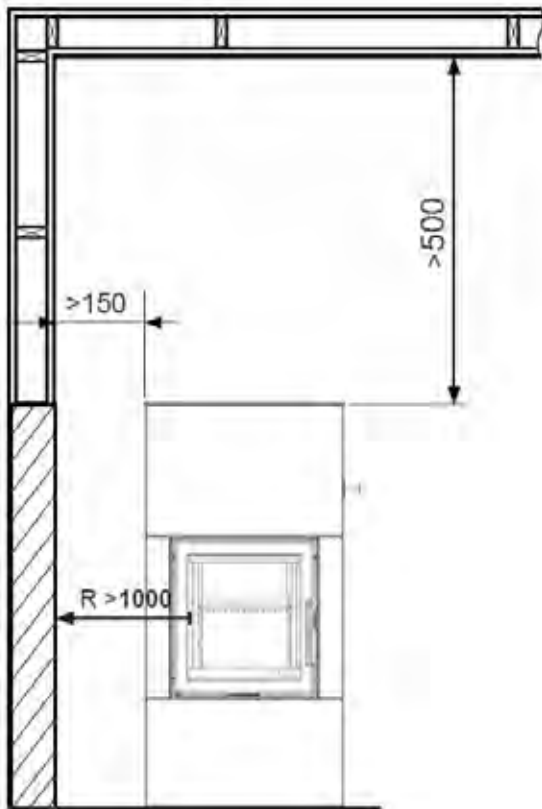
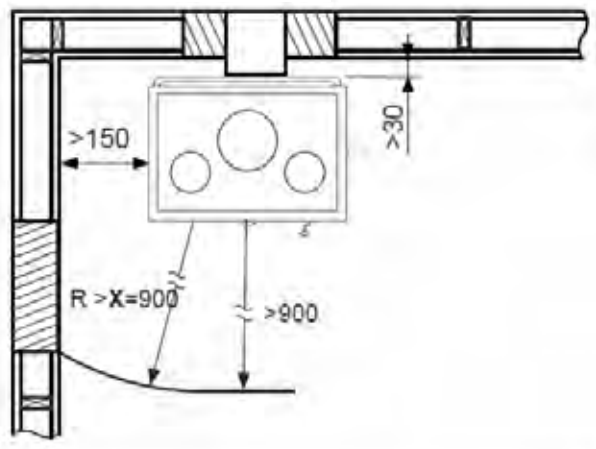
Žárovetonový záklop



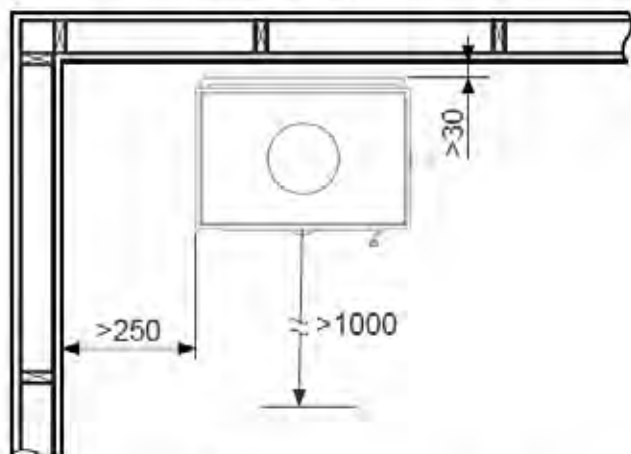
Žárovetonový záklop



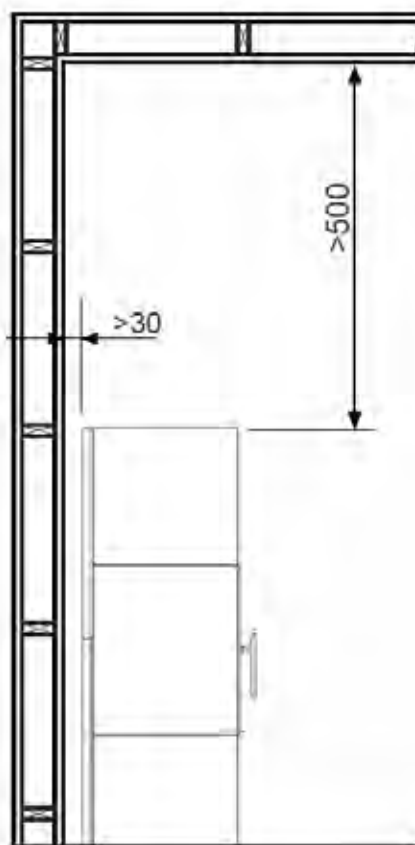
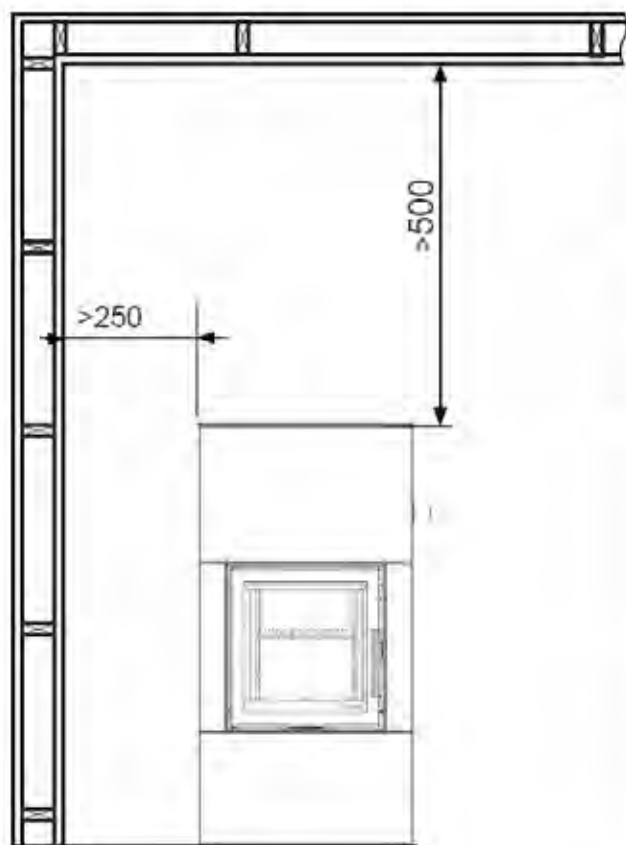
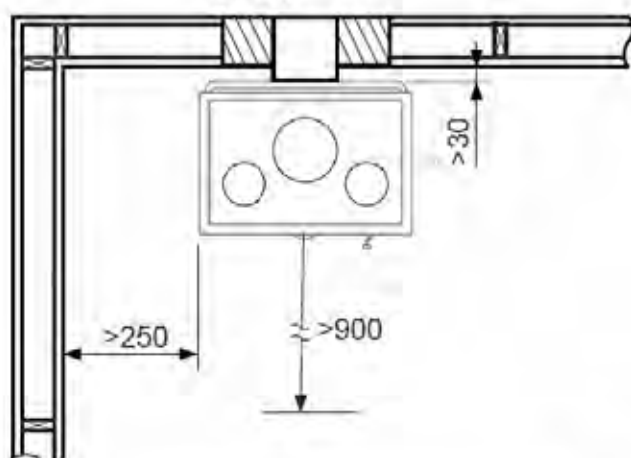
Plotna záklop



Žárobetonový záklop

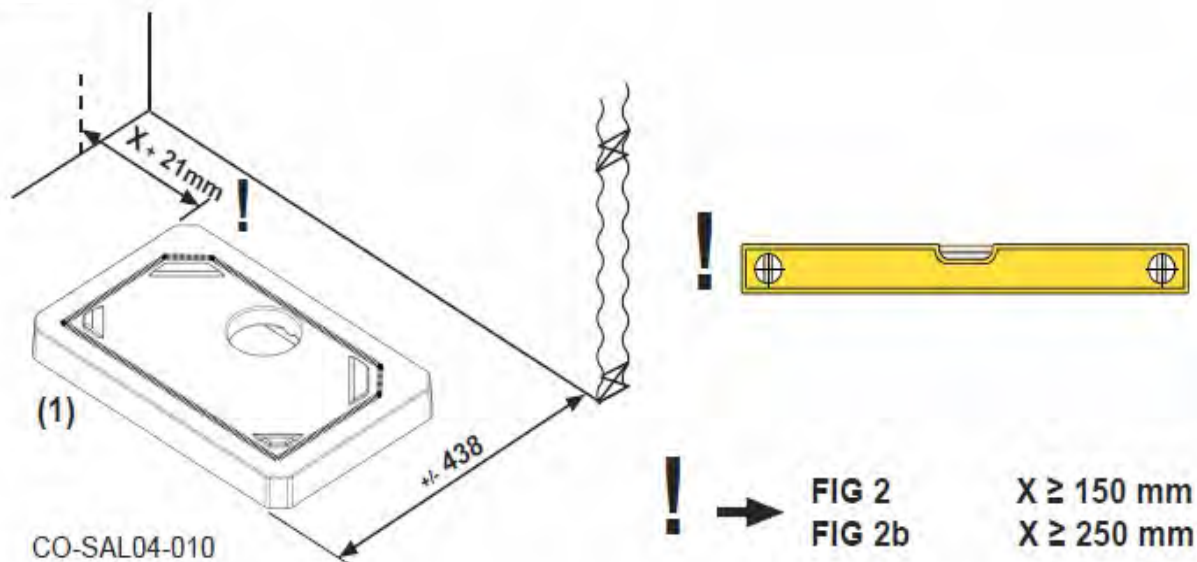


Plotna záklop



**POZNÁMKA!** Důležité je, aby bylo středové jádro vystředěné. Ujistěte se, že je vystředěno při každém usazení akumulční jádro PowerStone™. Ujistěte se, že vnitřní jádro je sestaveno v ose a jednotlivé vrstvy vyrovnány. Mezi vnitřním jádrem a obvodem by měla být vzduchová mezera o délce 6-10 mm.

OBR.3

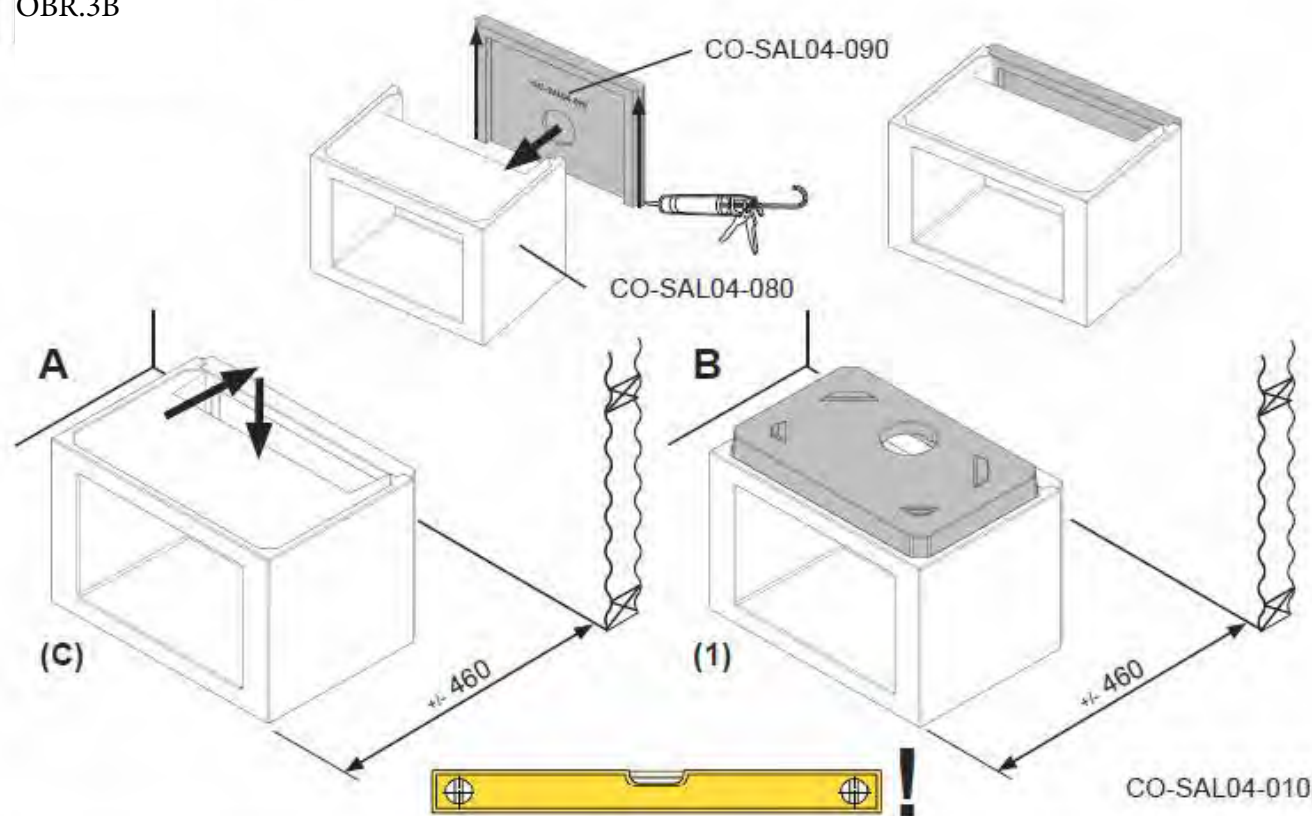


Položte podkladovou desku (1) na zem. Je důležité, aby byla celá zamýšlená kontaktní plocha opravdu v kontaktu s podlahou. Toho docílíte tak, že na podlahu rozetřete tenkou vrstvu lepidla na kachle nebo tenkou vrstvu malty do míst, kde bude podkladová deska připevněna k zemi. Těžké ohniště tak bude stabilně stát i na případných nerovnostech a hmotnost ohniště bude rovnoměrně rozložena. Přesvědčte se před další prací, že je deska v rovině v obou směrech.

**Pozor!** Nedoporučujeme používat jakékoliv podložky pro vyrovnání podkladové desky, protože rozdílné napětí v různých částech desky může způsobit prasknutí pod tíhou zařízení.

**Pozor!** Podkladová deska může být napojena jen na přívod vzduchu vedený podlahou. V případě napojení vzduchu z podlahy pokračujte podle návodu ČÍS 1-6 viz. 4b-4c. V případě napojení vzduchu ze zadní strany postupujte podle návodu ČÍS 7-12 viz. 4b-4c .

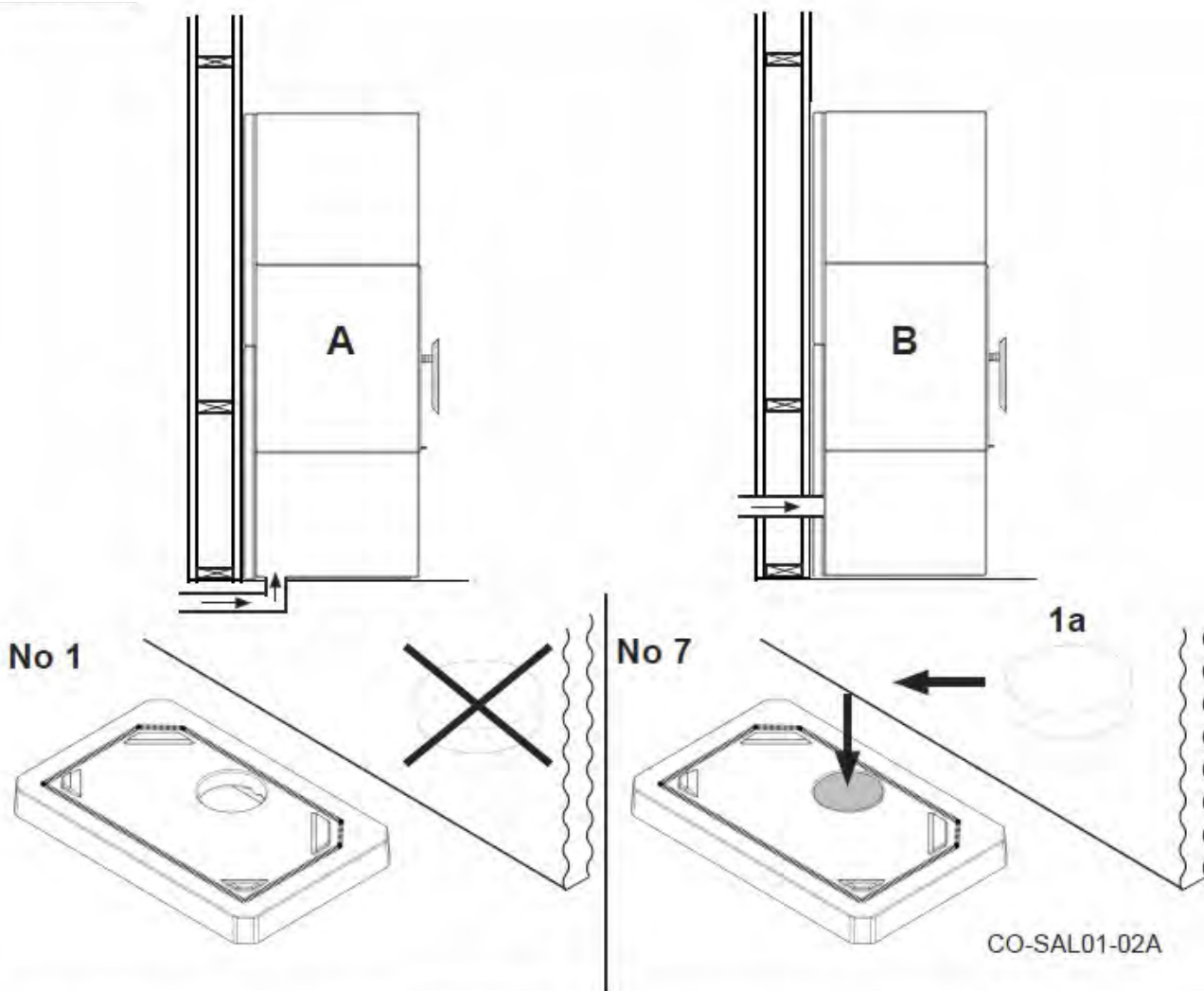
OBR.3B



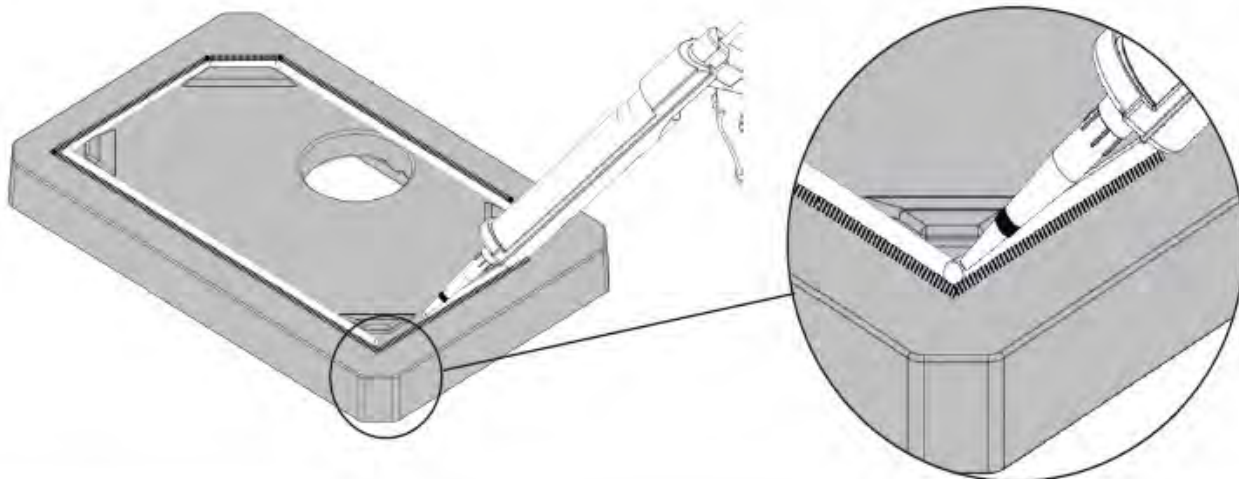
Pokud je použitý volitelná podstavec na dřevo (C), je důležité, aby celý zamýšlený povrch dotyku byl ve skutečném kontaktu s podlahou. To může být zajištěno tím, že na podlahu se rozetře vrstva lepidla na dlaždice nebo tenké malty, než se podstavec umístí na podlahu. Tím je zajištěno, rovnoměrné rozložení hmotnosti krbu. Důležité je také zajistit, aby tato část byla rovnoměrná v obou směrech, než začnete s instalací.

**Pozor! Použití podložek pro vyrovnání podstavce se nedoporučuje, pro rozdíly v napětí na základní desku což může způsobit prasknutí pod tíhou výrobku.**

Pozor! Spodní deska je připravena pro přívod čerstvého vzduchu přes podlahu a zadní stěnu dřevěného prostoru. V případě, že se nepoužije spojení podlahou, uzavřete otvor ve spodní desce pomocí dodaného víčka 1a. Stejně víko se používá pro utěsnění otvoru v zadní části obložení (obr. 4c - č. 6), pokud je přívod čerstvého vzduchu připojen přes podlahu.

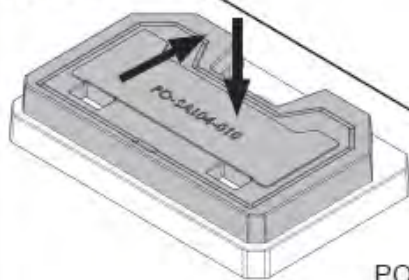


Všechny vnitřní jádrové prvky by měly být spojeny s dodávaným akrylem. Tím je zajištěno, že kamna budou vzduchotěsná a zaručují nejvyšší výkon.



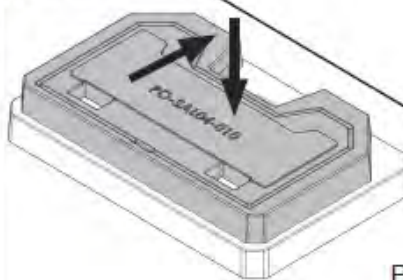


No. 2

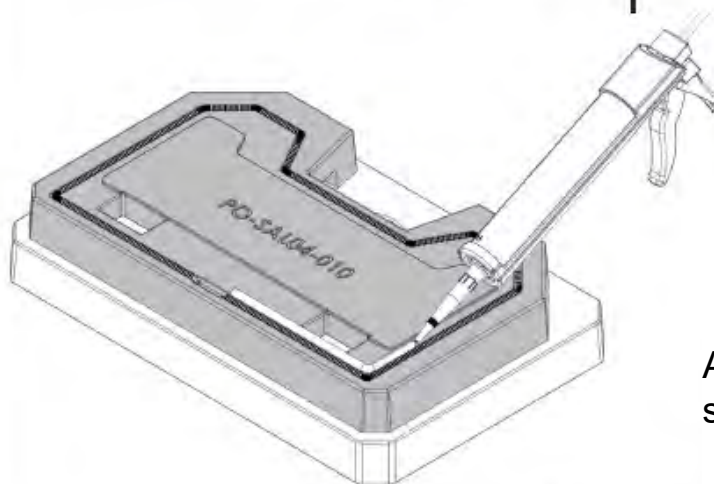


PO-SAL04-010

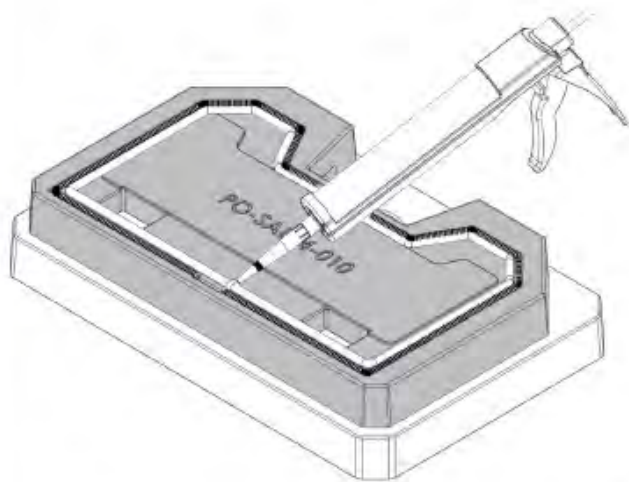
No. 8



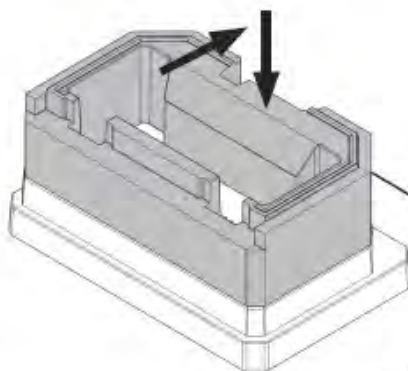
PO-SAL04-010



Aplikujte akrylát, jak je znázorněno souběžně s těsněním.

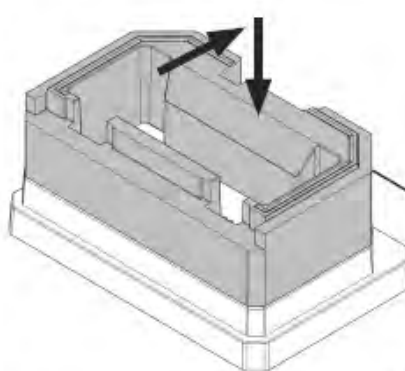


No. 3



PO-SAL04-020

No. 9



PO-SAL04-020

OBR 4 C

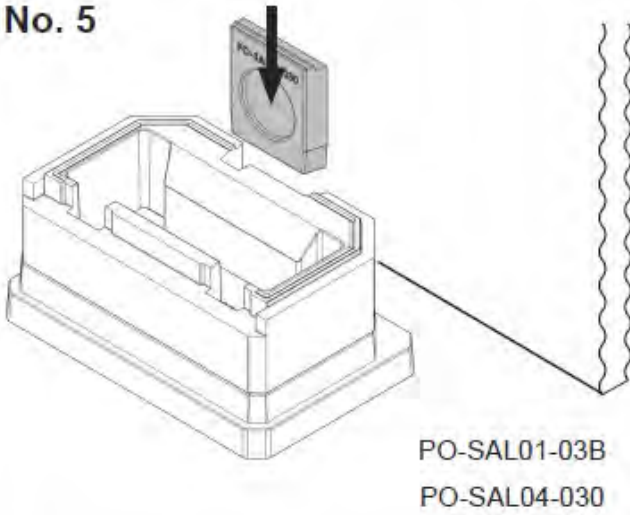
No. 4



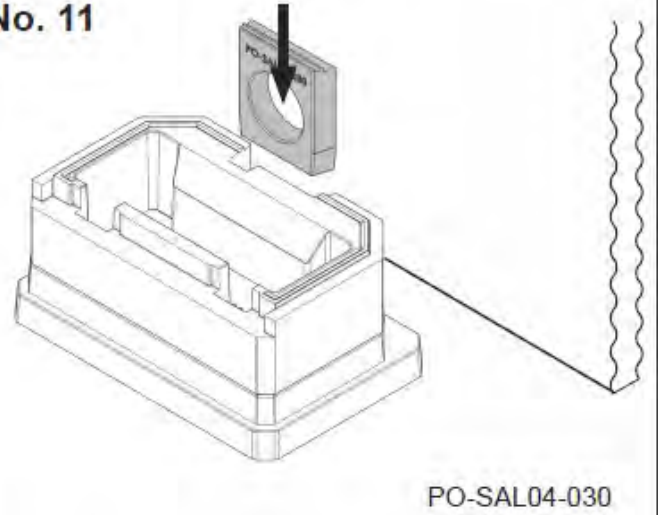
No. 10



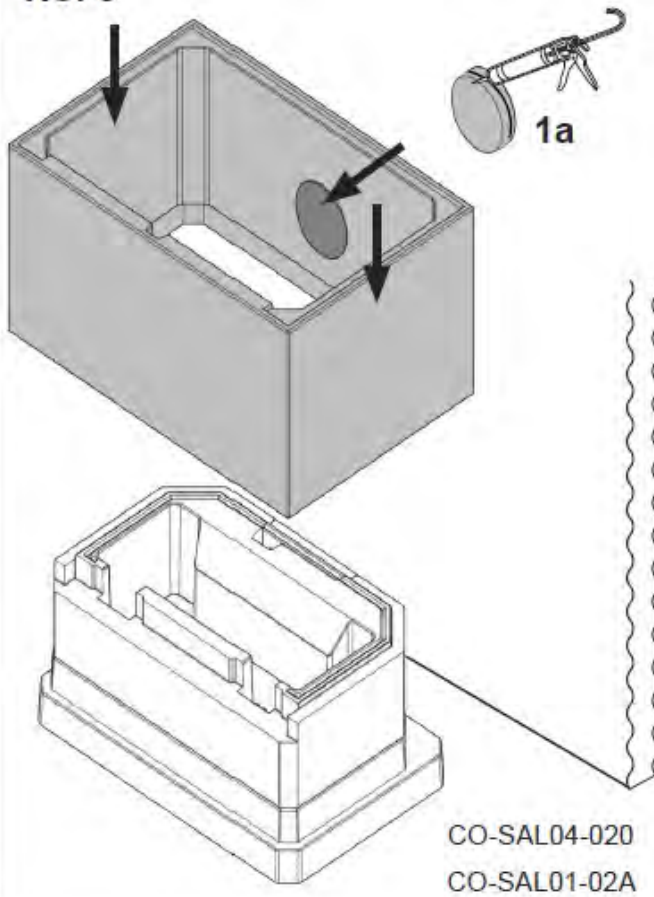
No. 5



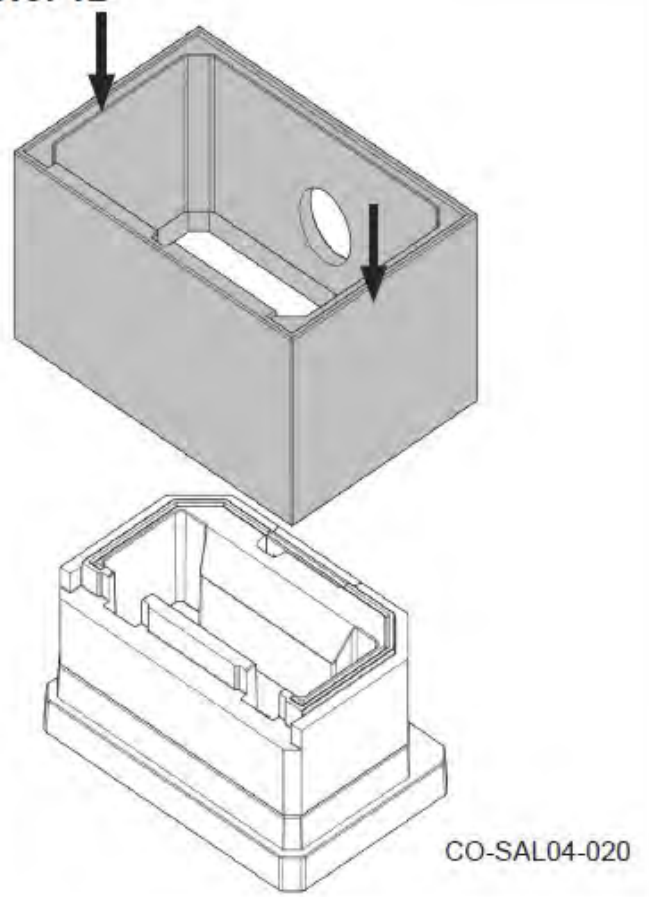
No. 11

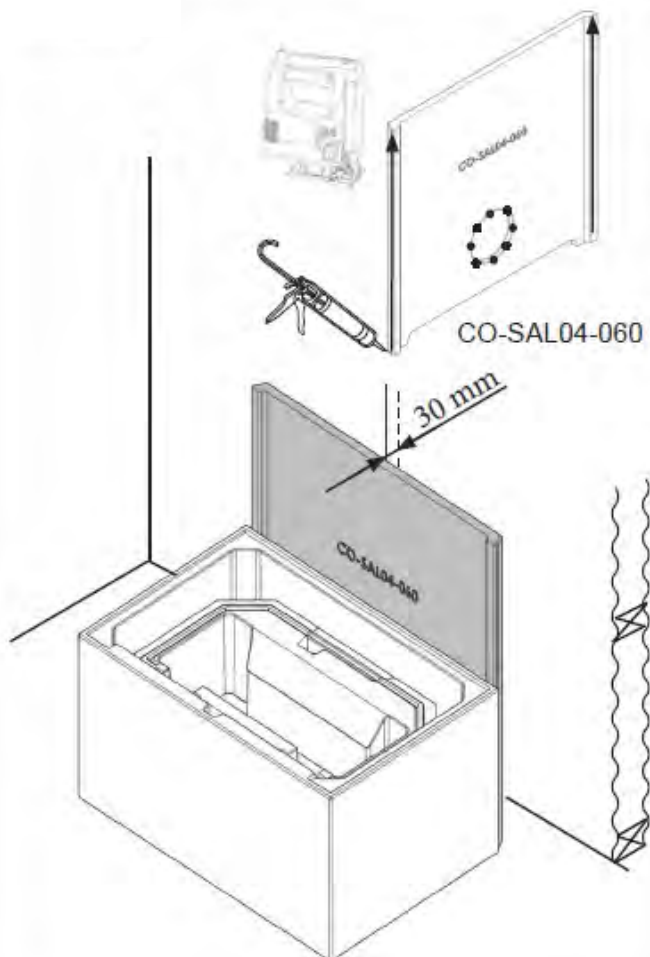


No. 6



No. 12

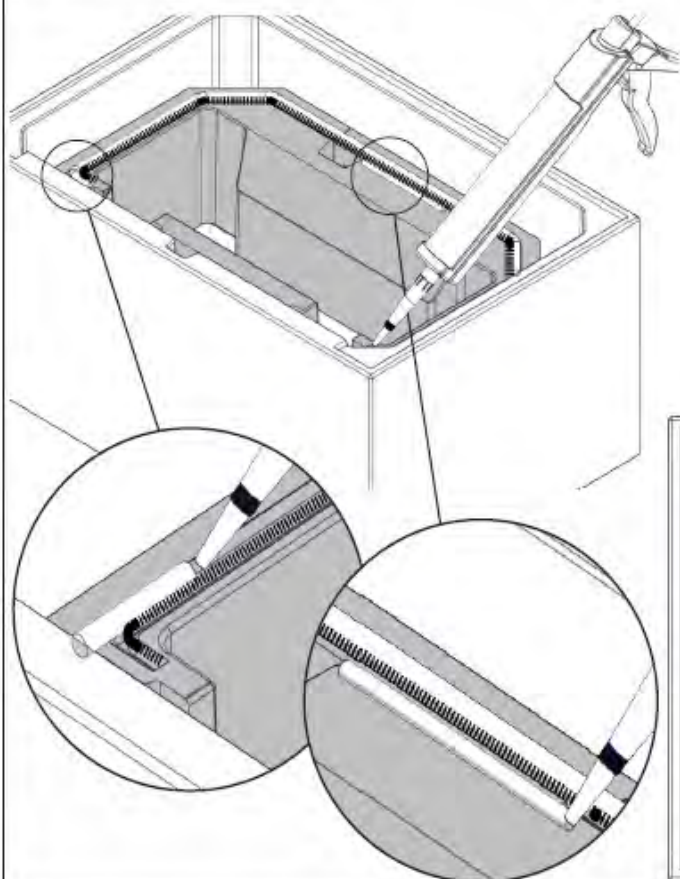




Přilepte zadní stěnu. Použijte distanční podložky nebo polystyren mezi zadní stěnou kamen a stěnou, aby se stěna fixovala na místě, než akryl přichytí zadní desku.

**DŮLEŽITÉ:** Pokud je spalovací vzduch nasáván přes zadní přívod, ujistěte se, že jste vyřezali beton v předznačeném místě výřezu.

FIG 5



Aplikujte acryl souběžně s těsněním -viz. znázornění

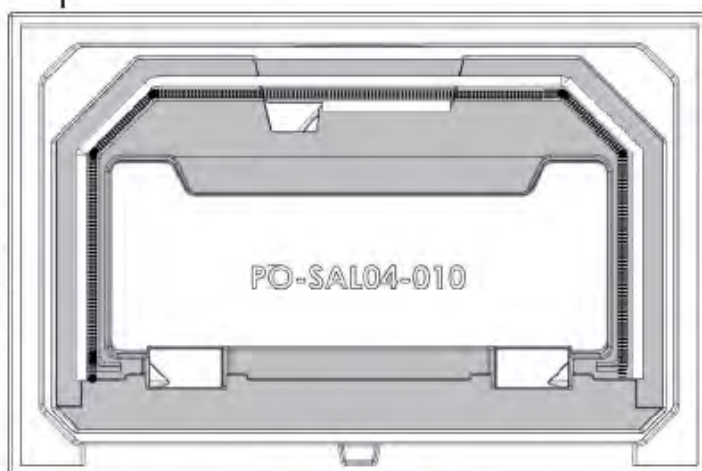
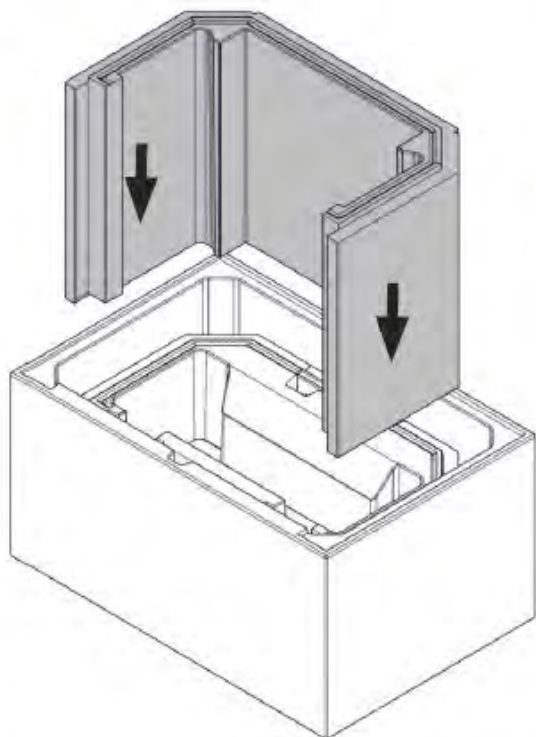




FIG 6



PO-SAL04-040

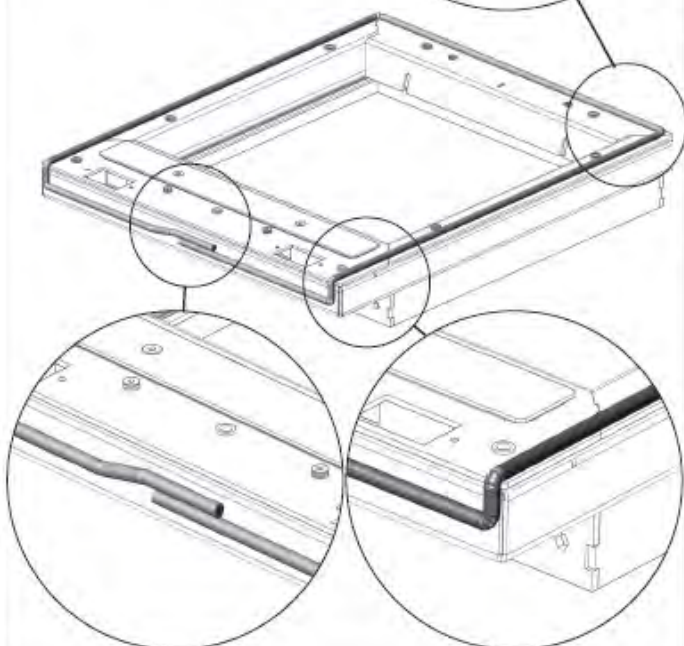
Umístěte díl dle znázornění

FIG 7

Ø12



04-26412-100



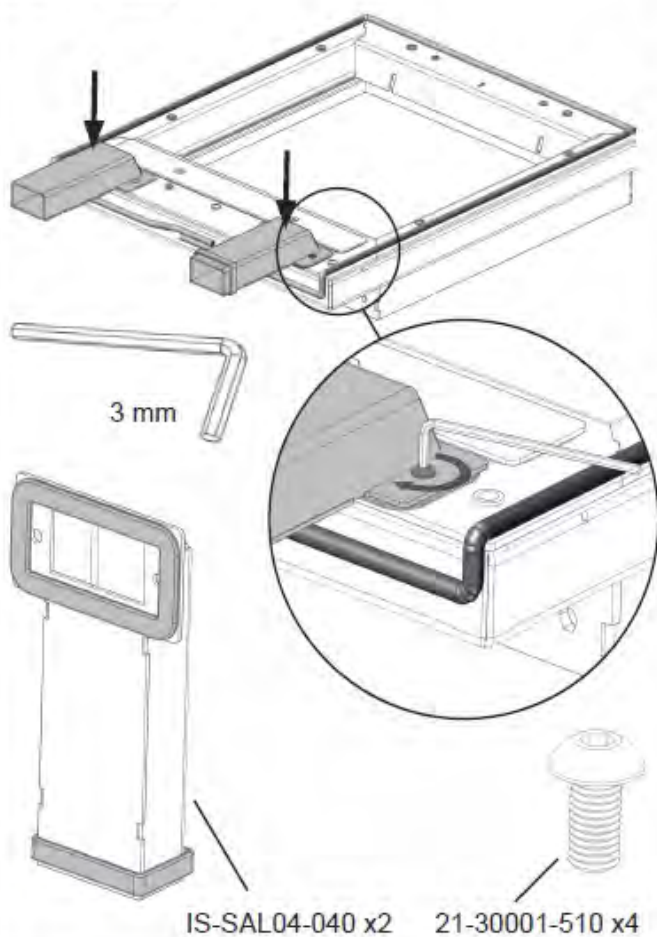
**POZOR!**

**Doporučujeme demontovat dveře a rám před další manipulací. Tento krok je zobrazen FIG 52-54.**

Rám musí být osazený těsněním.

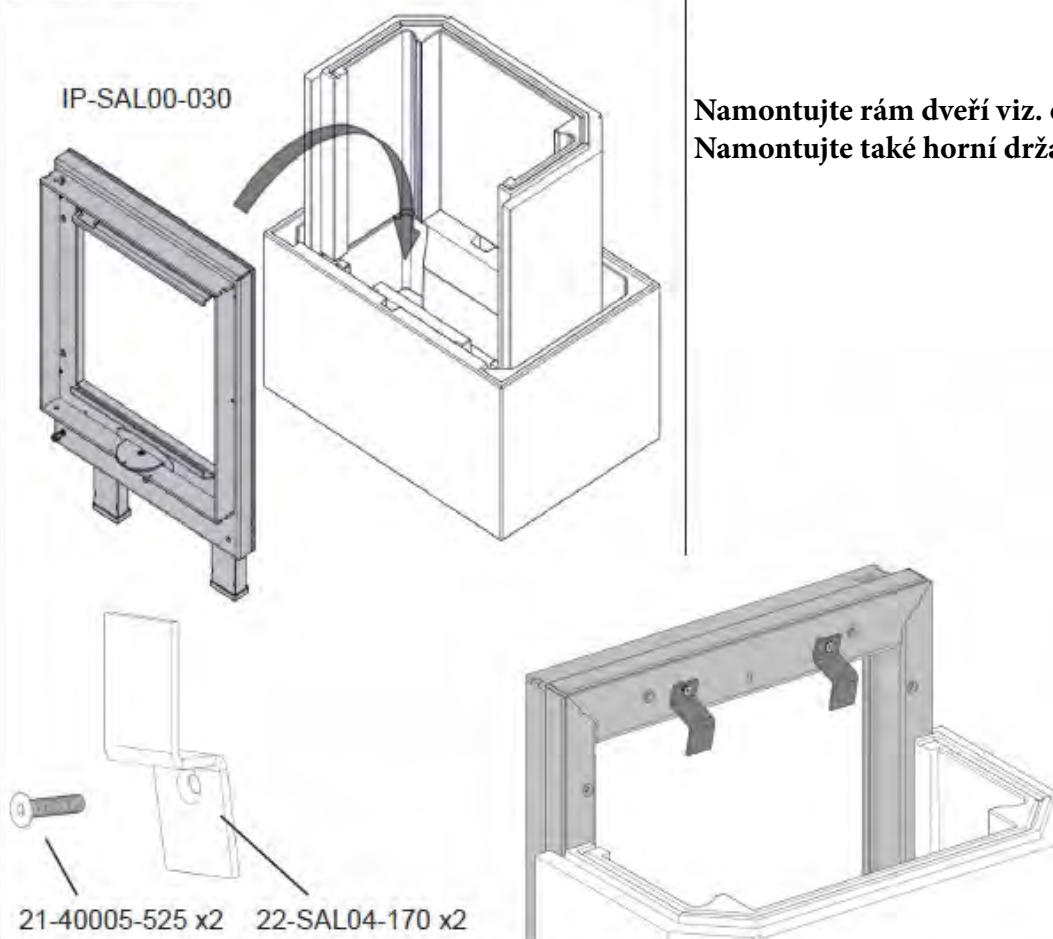
Je důležité získat těsnost mezi rámem tělesem kamen.

FIG 8



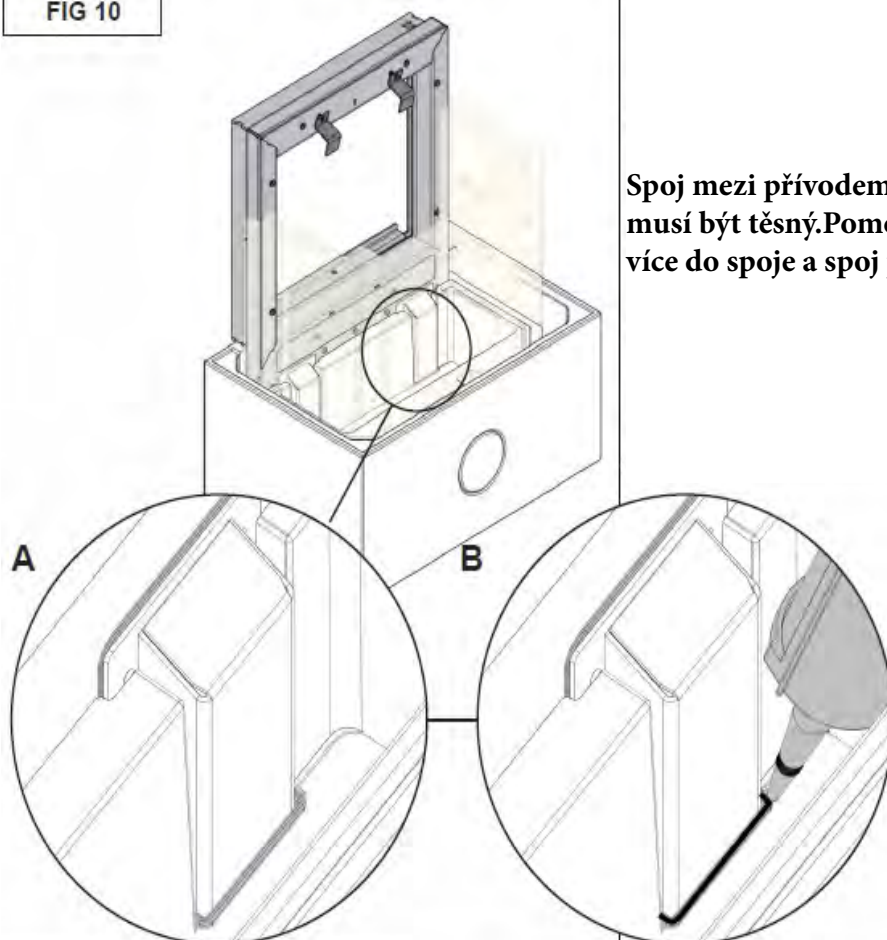
Sestavte přívod vzduchu viz. znázornění

FIG 9



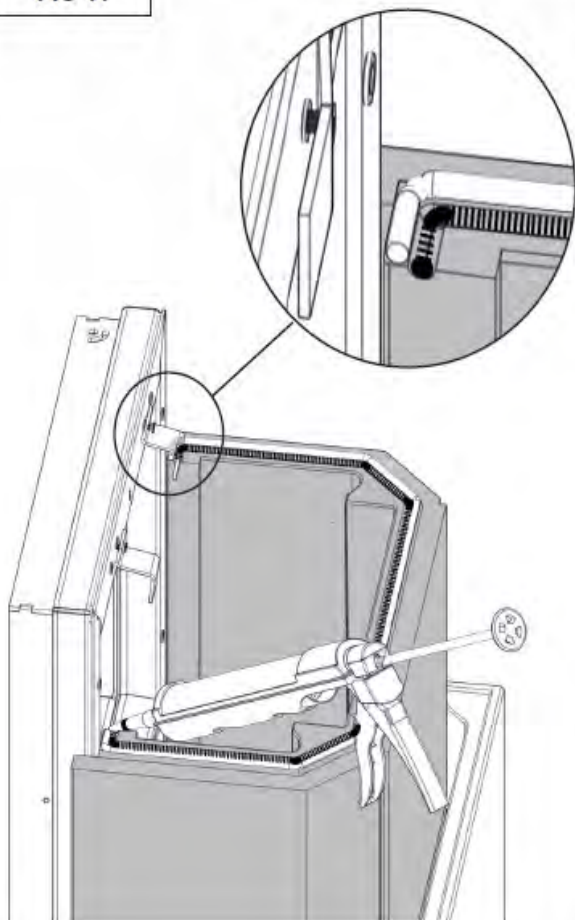
Namontujte rám dveří viz. obrázek.  
Namontujte také horní držáky rámu .

FIG 10



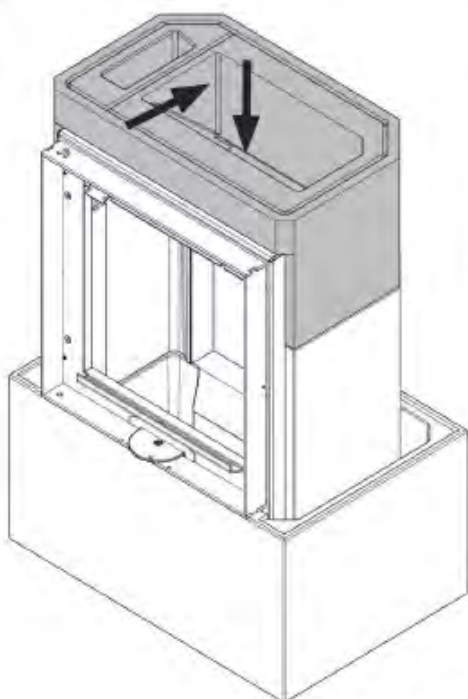
**Spoj mezi přívodem vzduchu a tělesem kamen musí být těsný. Pomocí šroubováku zatlačte těsnění více do spoje a spoj přetěsněte akrylem .**

FIG 11



**Aplikujte akryl viz zobrazení. Také naneste do místa přechodu rámu viz zvětšené zobrazení .**

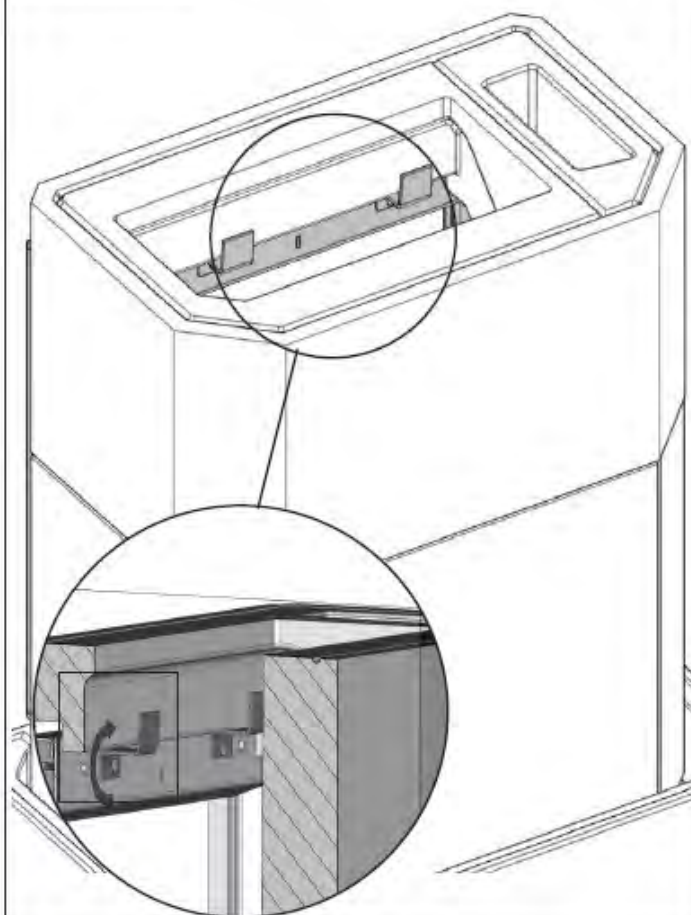
FIG 12



PO-SAL04-050

Umístěte vnitřní díl -power stone viz. zobrazení

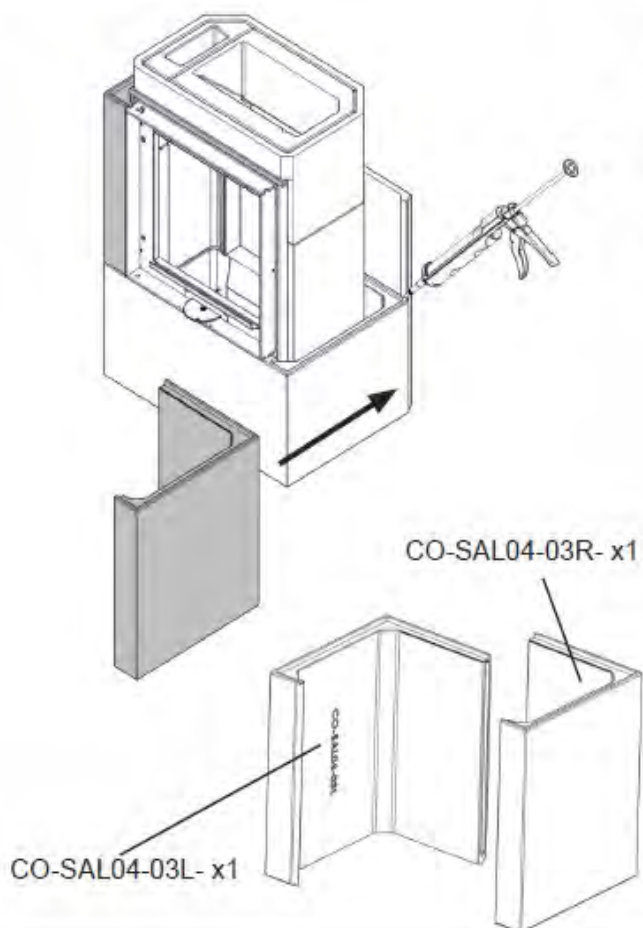
FIG 13



Přitáhněte držáky držící rám v poloze.  
Pozor aby držáky nebyly příliš dotaženy.  
Úplné dotažení a polohování by mělo proběhnout nazávěr.

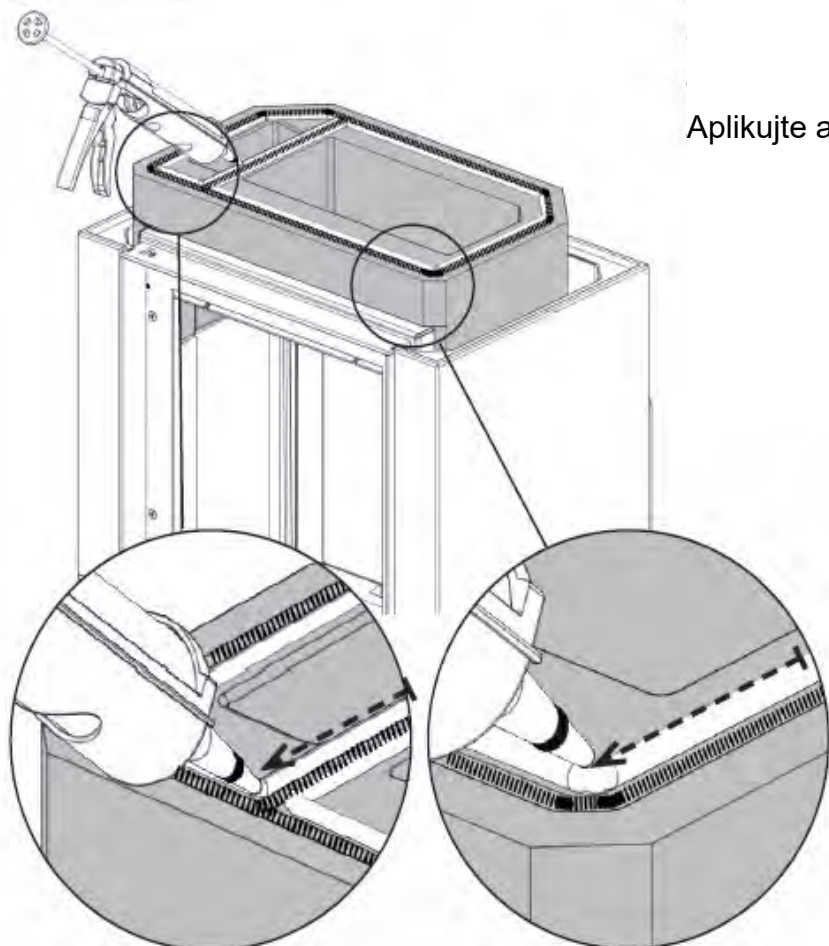


FIG 14



Umístěte boční díly viz zobrazení.  
K lepení použijte akrylový tmel.

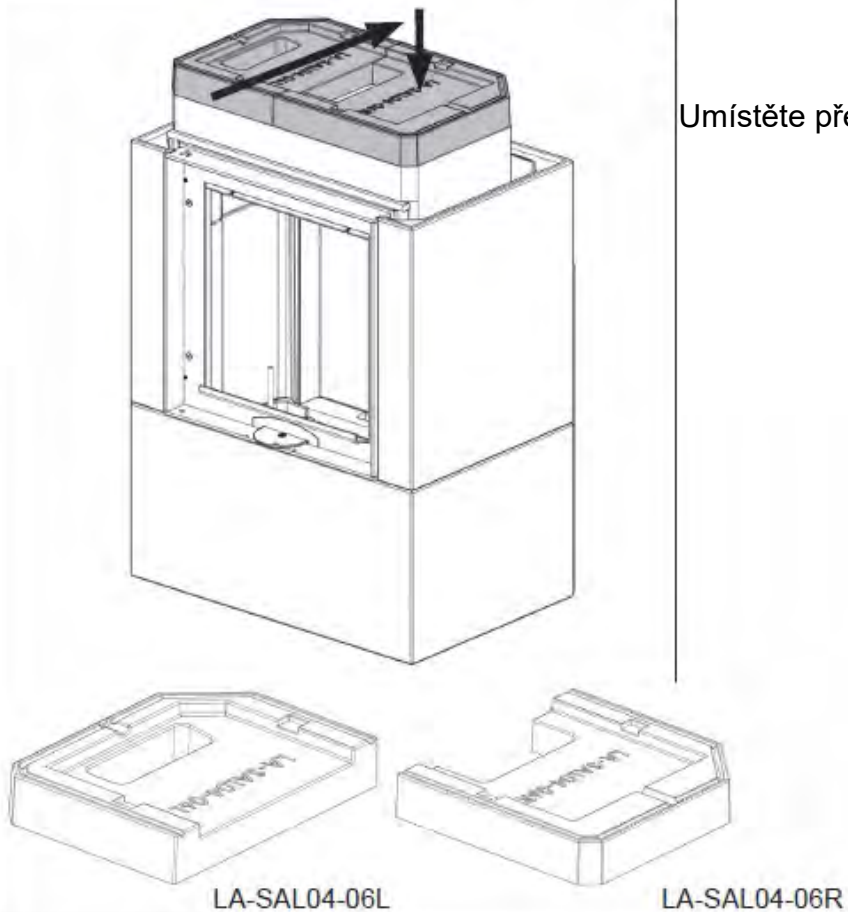
FIG 15



Aplikujte akrylový tmel viz. znázornění

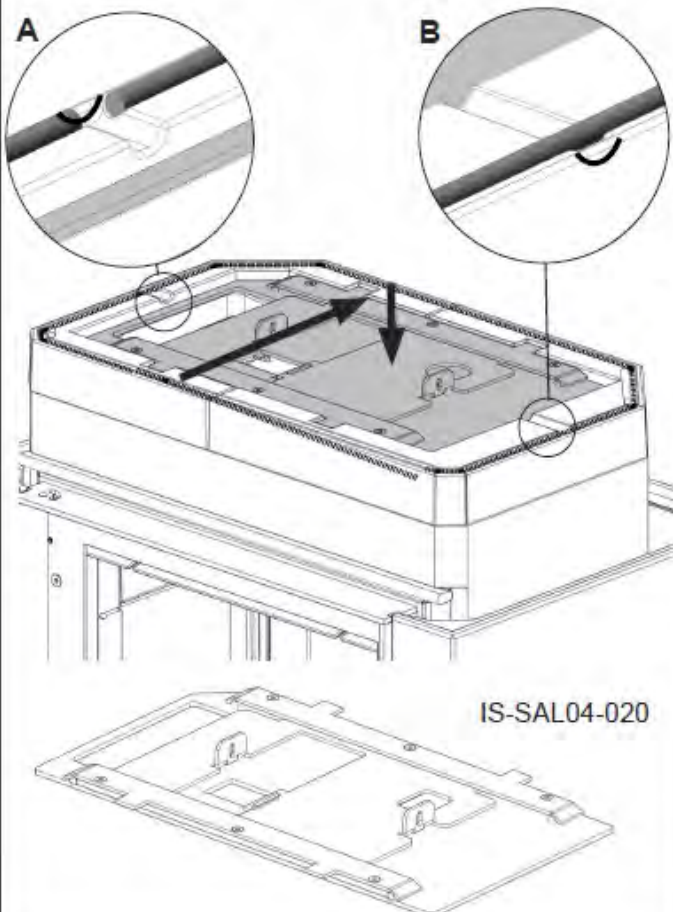


FIG 16



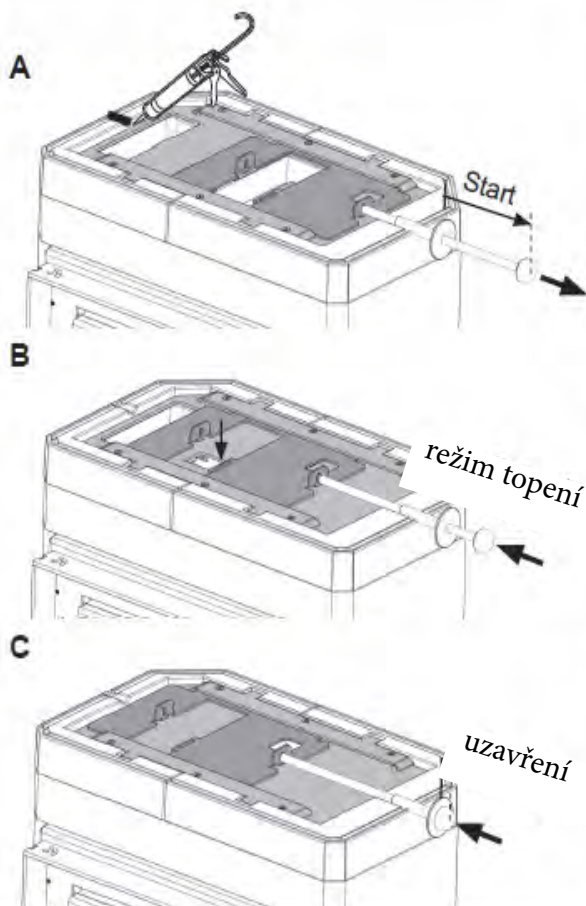
Umístěte přepážku „Thermotte“ viz.znázornění

FIG 17



Smontujte set klapky.Klapka je uzpůsobena pro používání z pravé strany, ale je možné ji také umístit nalevo. Viz znázornění FIG 18 A FIG 18b

FIG 18



### Obsluha z pravé strany

A. Vytažené táhlo na maximum - *Roztápěcí režim*

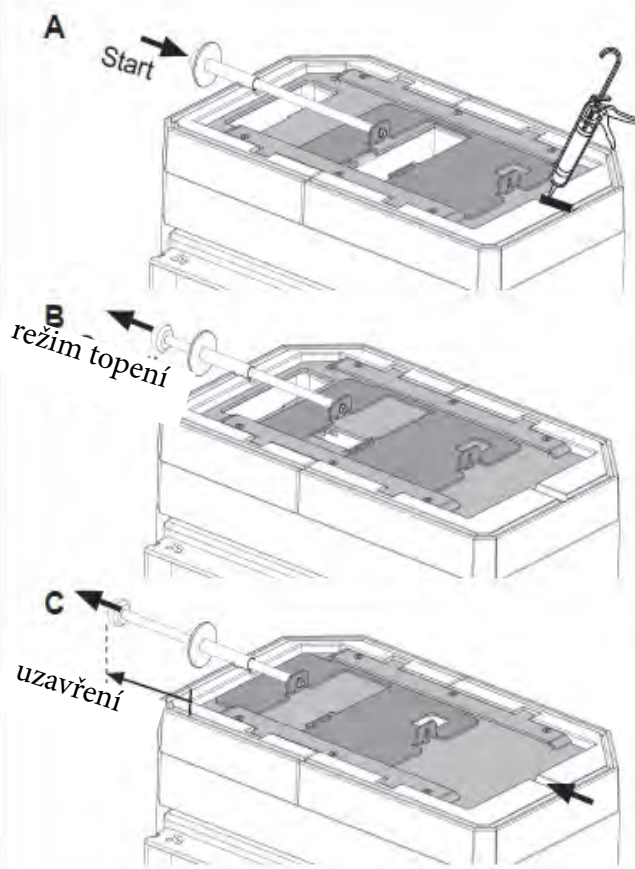
B. Táhlo nastavené do střední polohy - *Režim topení - vnitřní jádro se akumuluje* **Pozor!** Když posouváme táhlo do této polohy cítíme mírný odpor.

C. Táhlo zasunuté na maximum - *Prodloužení akumulované energie. Táhlo uzavřete po vyhasnutí plamenů*

#### **POZOR:**

Utěsněte drážku, která se nepoužívá s akrylem

FIG 18b



### Obsluha z levé strany

A. Zasunutě táhlo na maximum - *Roztápěcí režim*

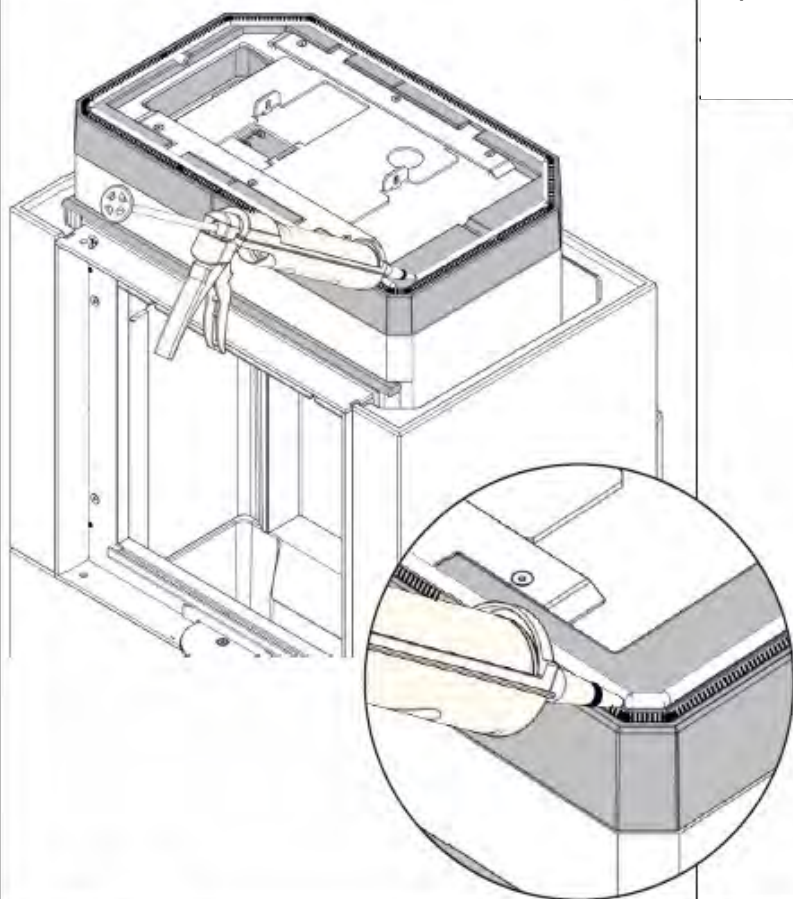
B. Táhlo nastavené do střední polohy - *Režim topení - vnitřní jádro se akumuluje* **Pozor!** Když posouváme táhlo do této polohy cítíme mírný odpor.

C. Táhlo vytažené na maximum - *Prodloužení akumulované energie. Táhlo vysuňte po vyhasnutí plamenů*

#### **POZOR:**

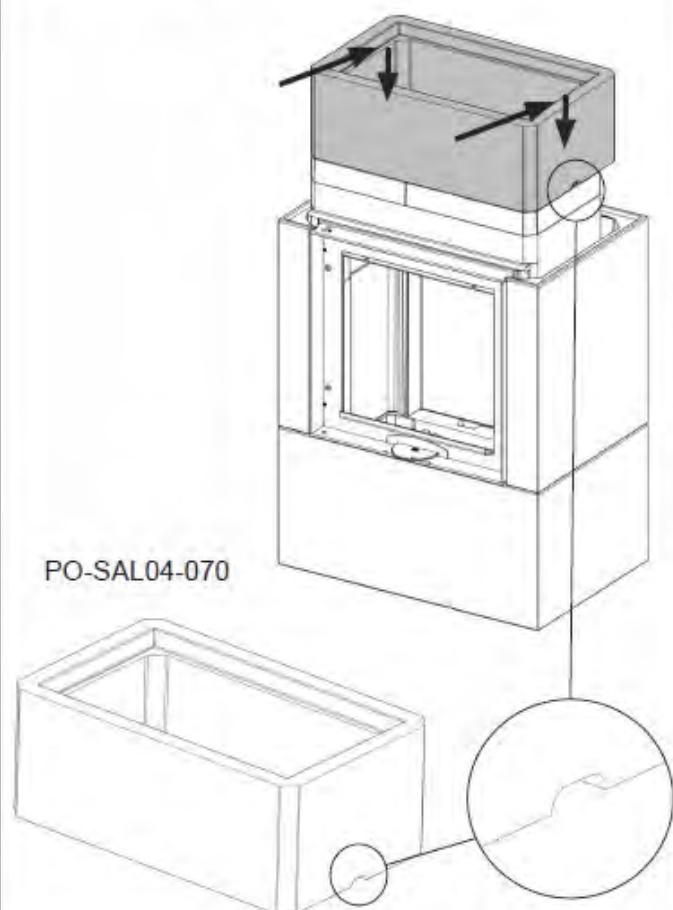
Utěsněte drážku, která se nepoužívá s akrylem

FIG 19



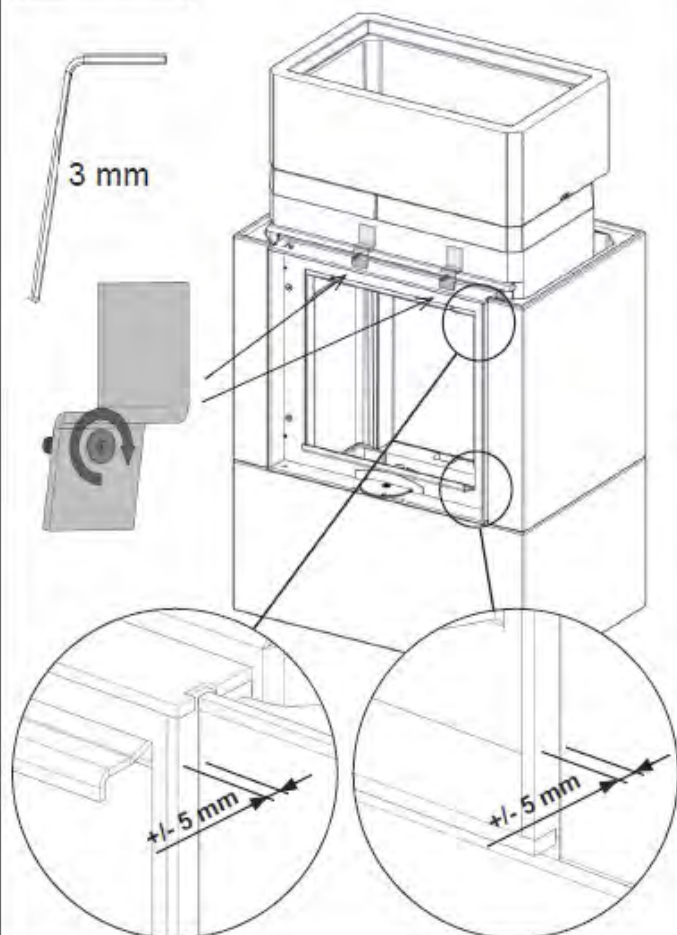
Aplikujte akrylový tmel dle znázornění

FIG 20

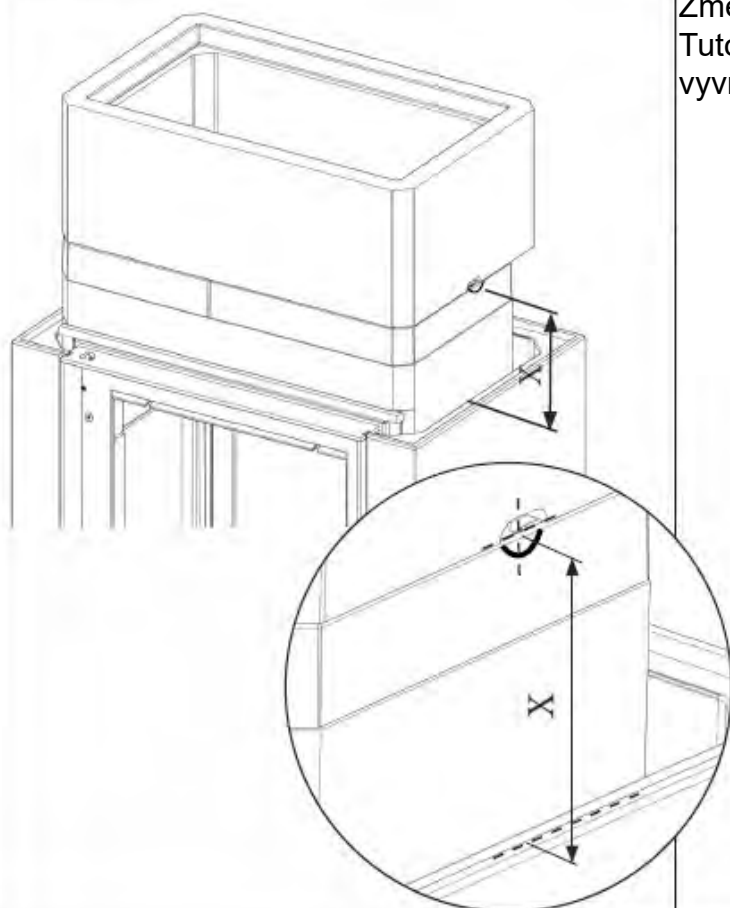


PO-SAL04-070

Usaďte vnitřní jádro dle znázornění pro ovládání  
spalinové klapky z pravé strany  
(bez montáže klapky)  
V případě ovládání klapky z levé strany otočte  
celé jádro o 180°

**FIG 21**

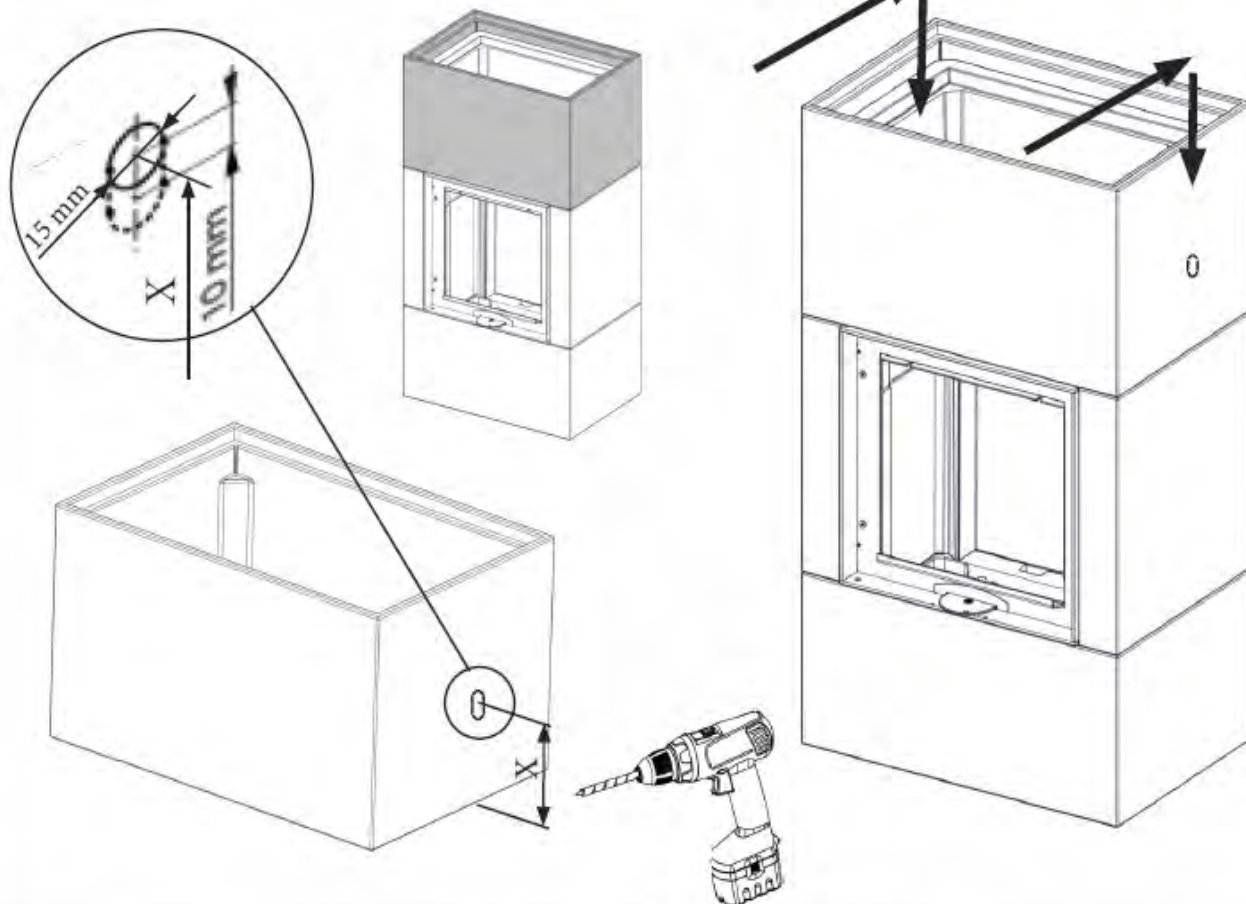
Utáhnutím šroubků držáků usadíte rám do správné pozice - imbusový klíč 3 mm  
Vystrčení rámu oproti betonu by mělo odpovídat výkresu .

**FIG 22**

Změřte si rozteč X.  
Tuto rozteč přeneste na další betonový díl a vyvrtejte dle popisu na FIG 23.



FIG 23

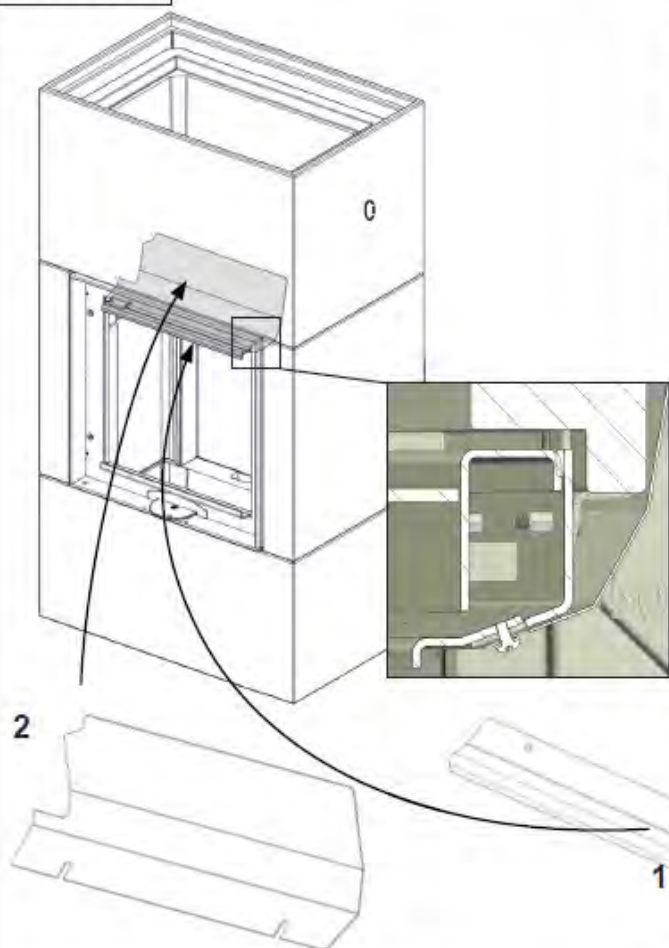


V závislosti umístění klapky je třeba vyvrtat díru do pláště kamen.

Pozor! V případě, že jsou kamna instalovány vedle komínu, nebo vedle stěny pak nesmí dojít k omezení chodu klapky. (táhlo klapky se vytahuje)

Pozor! Těsnění mezi segmenty jádra bude pod vahou dílů stlačeno. Z toho důvodu je důležité rozšířit 10mm díru směrem dolů, aby se předešlo případnému zaklínění klapky z důvodu malého otvoru.

FIG 24



Namontujte deflektor (2) a vzduchovou lištu (1).

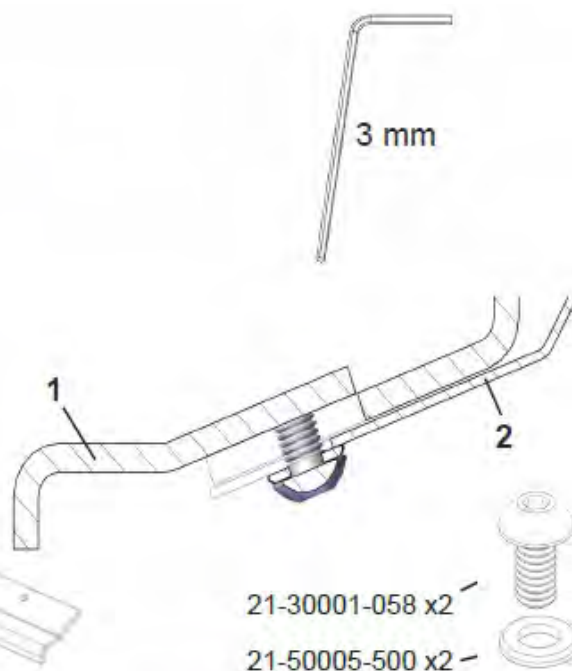
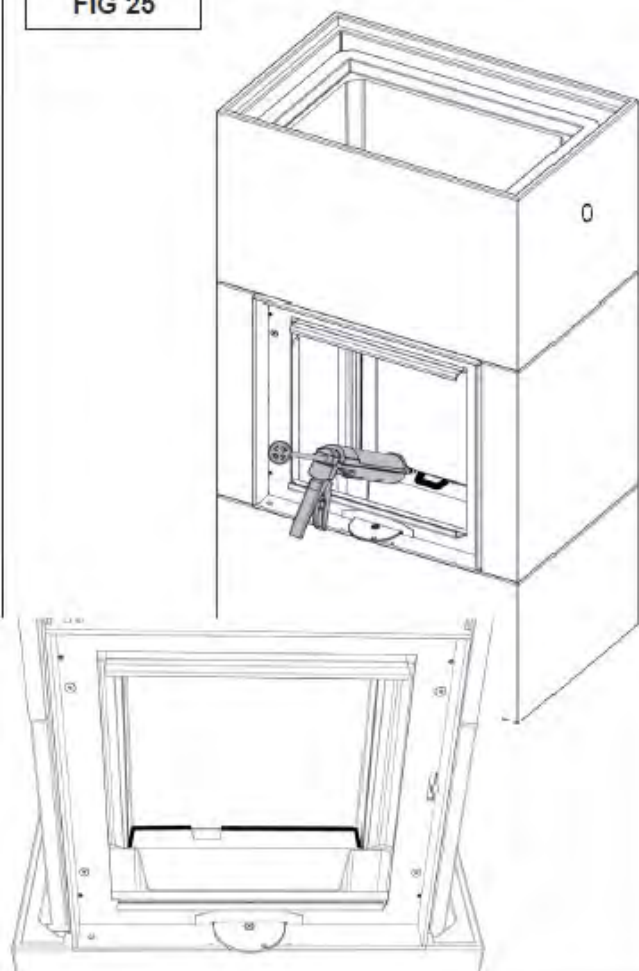


FIG 25



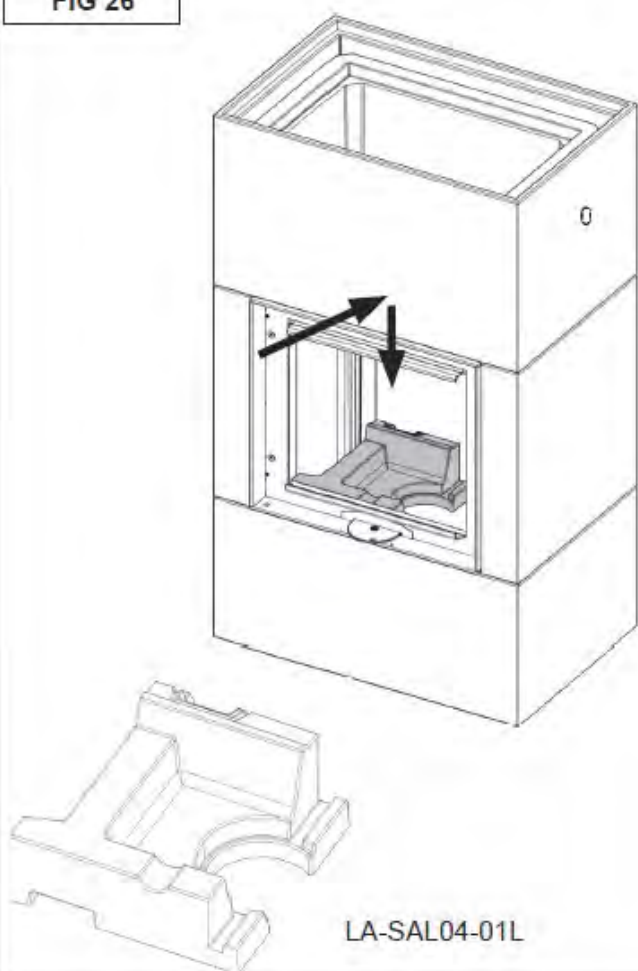
1. Utěsněte vzduchový kanál akrylovým tmelem, dle vyobrazení

2. Aplikujte akryl mezi spodní deskou a zadní stěnou viz. znázornění .

**Pozor!**

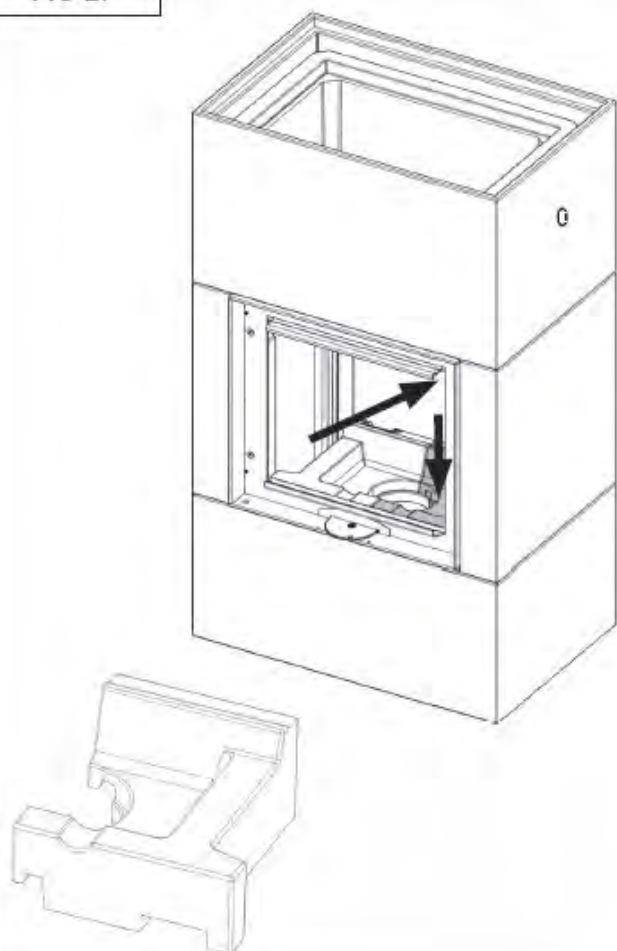
Použijte dostatečné množství pro utěsnění vzduchového kanálu, ale také buďte opatrní, aby nedošlo k zanesení vzduchového kanálu akrylem.

FIG 26



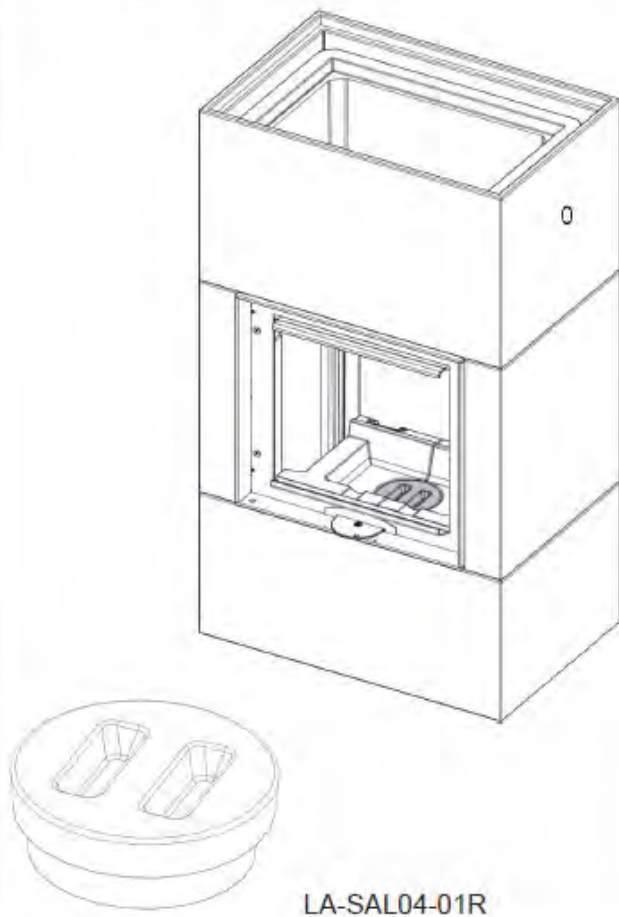
Usaďte spodní levou část Thermotte vystýlky

FIG 27



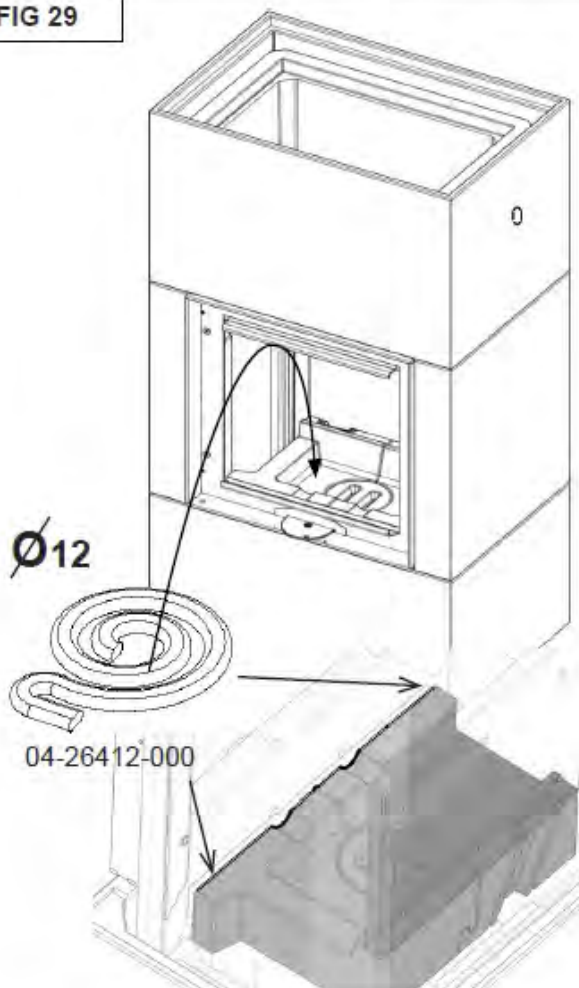
Usaďte spodní pravou část Thermotte vystýlky

FIG 28



Usaďte ucpávku pro čištění spalinové cesty

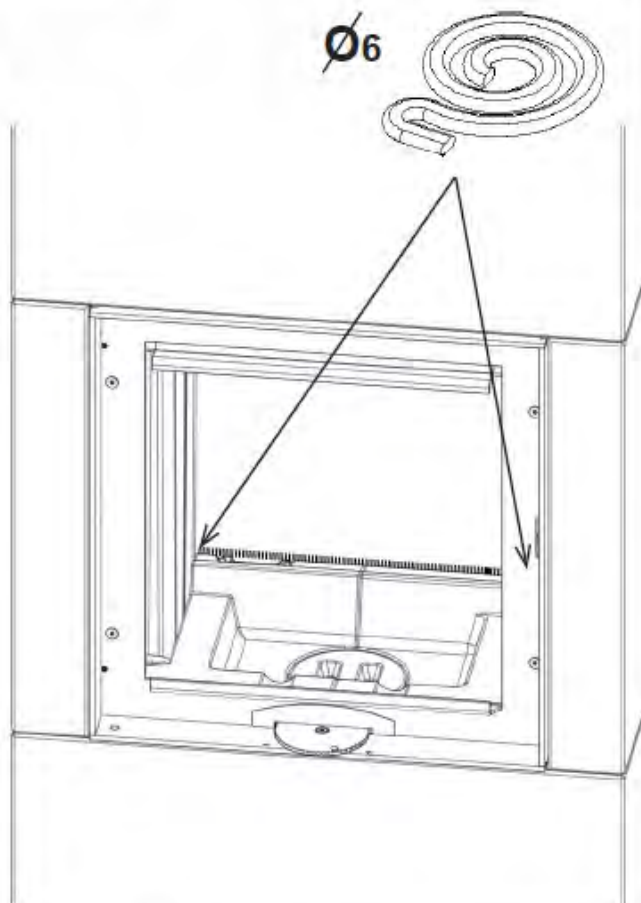
FIG 29



Pomocí 12mm těsnicí šňůry utěsněte mezeru mezi dnem Thermotte a ocelovým rámem dveřního modulu . Zatlačte těsnění pomocí šroubováku, tak aby nebránilo přísunu primárního vzduchu.

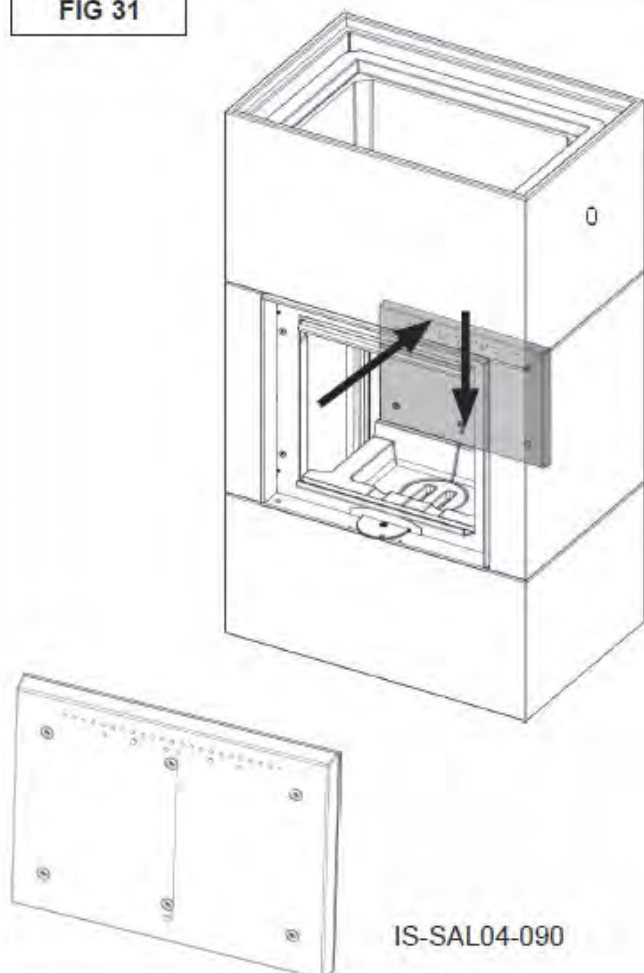


FIG 30



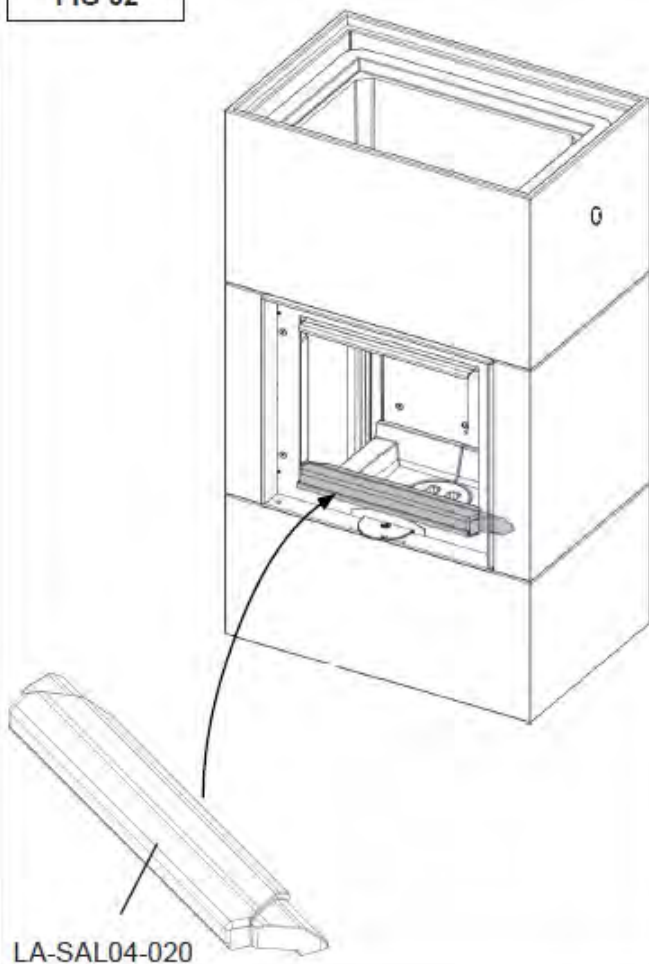
Pomocí 6mm těsnicí šňůry utěsněte mezeru mezi dnem Thermotte a vnitřním jádrem .  
Zatlačte těsnění pomocí šroubováku.

FIG 31



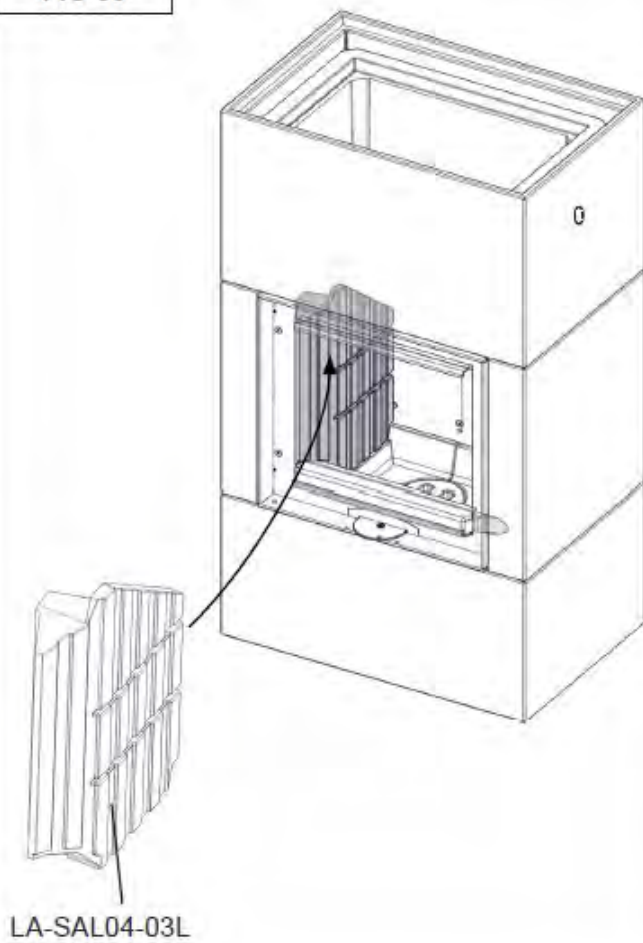
Umístěte zadní desku pro přívod sekundárního vzduchu.

FIG 32



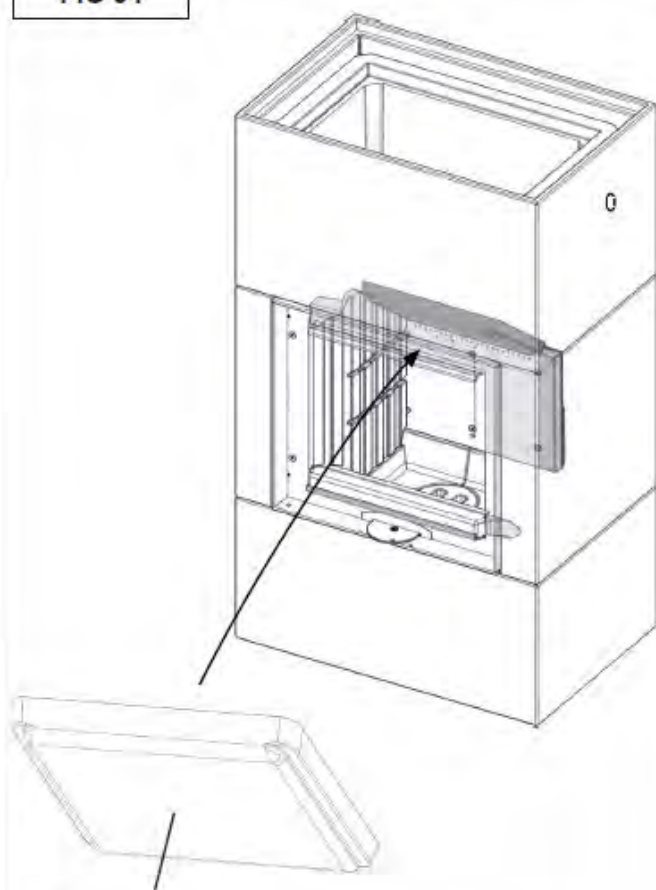
Usaďte spodní zábranu Thermotte .

FIG 33



Usaďte levý boční díl Thermotte

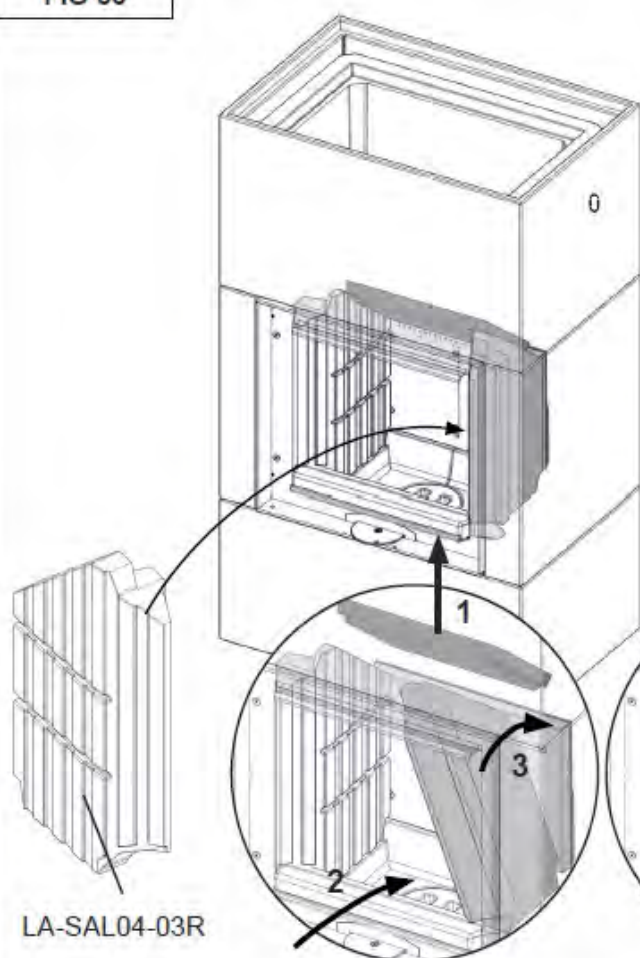
FIG 34



LA-SAL04-040

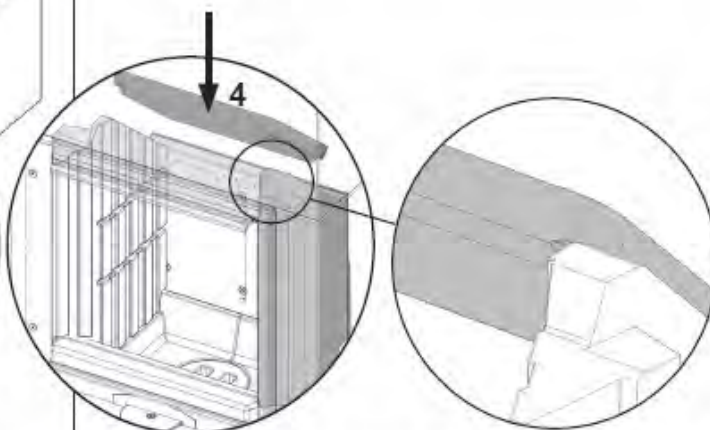
Usaďte horní deflektor Thermotte

FIG 35

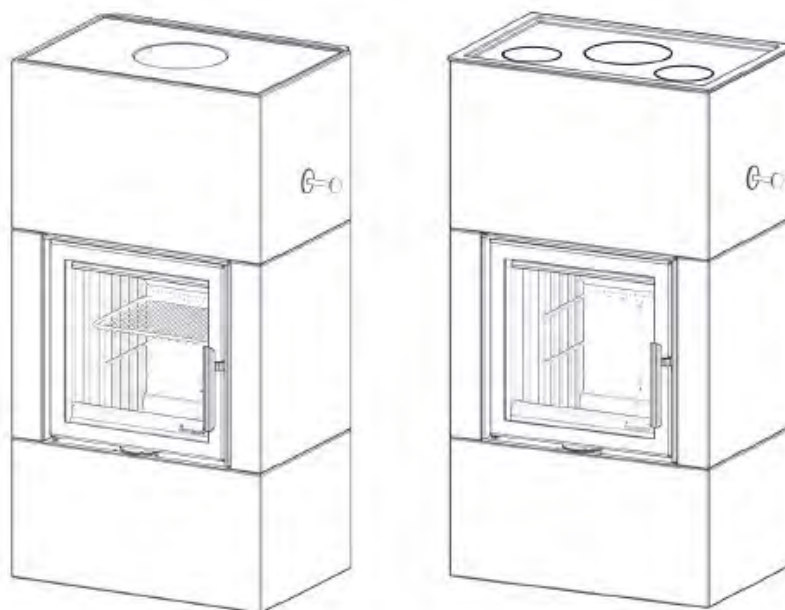


LA-SAL04-03R

Usaďte pravý boční díl Thermotte



## Možnosti montáže



### **Pozor !**

1. V případě horního dopojení bez použití vařící plotny je popis zapojení viz.: **FIG 36-39.**

2. V případě zadního, nebo bočního dopojení bez použití vařící plotny je popis zapojení viz.: **FIG 40-45.**

3. V případě zadního, nebo bočního dopojení s horní plotnou je popis zapojení viz.: **FIG 46-51.**

FIG 36

Sestavte klapku dle zobrazení. Pomocí akrylového tmelu vlepíte vodící olemovanou trubičku klapky .

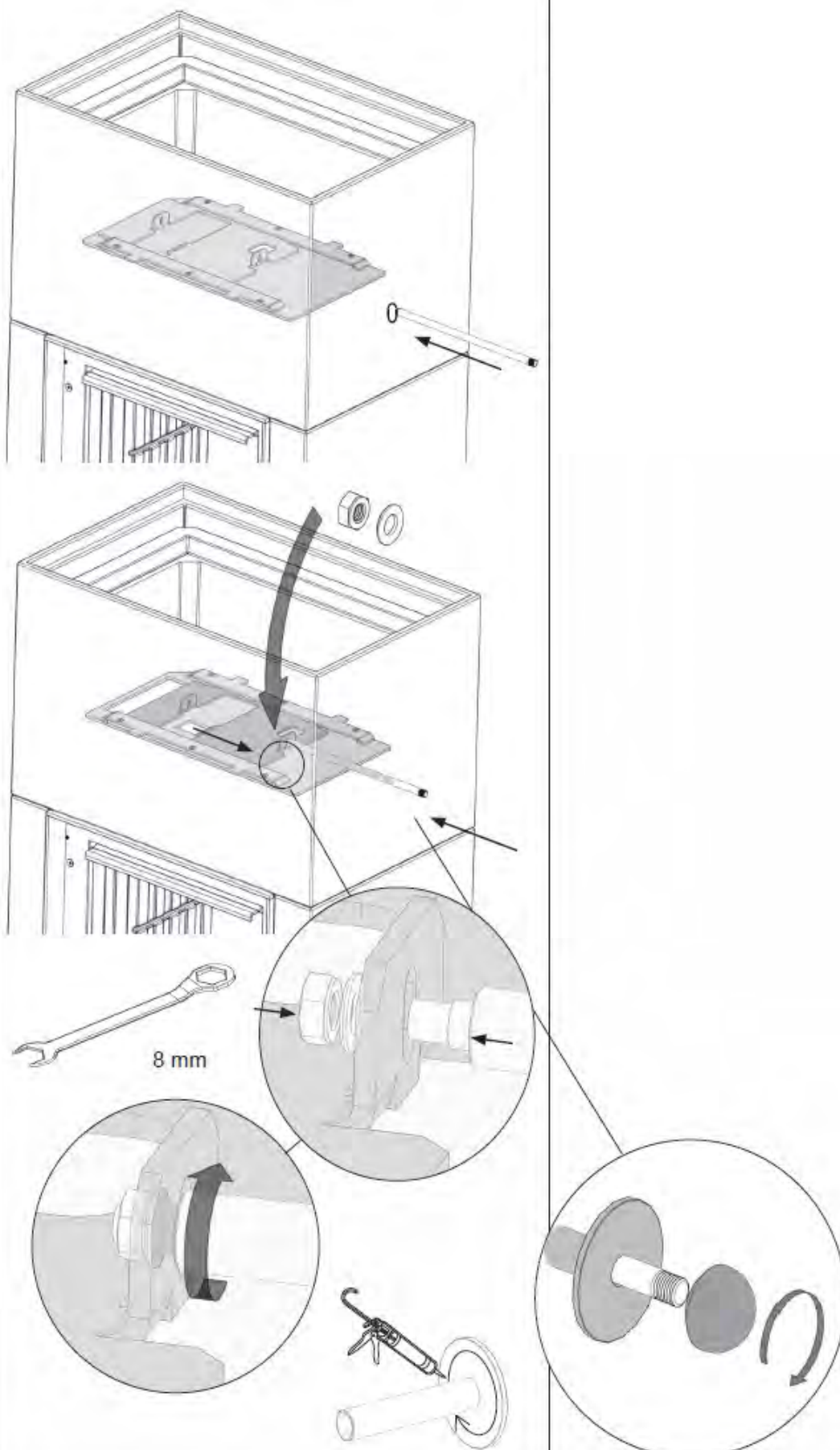
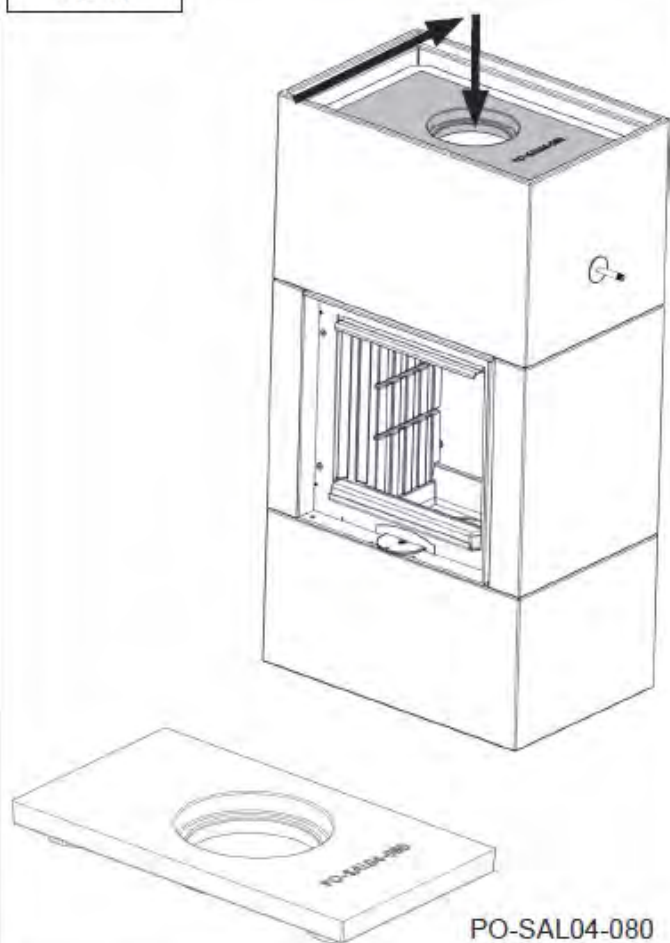


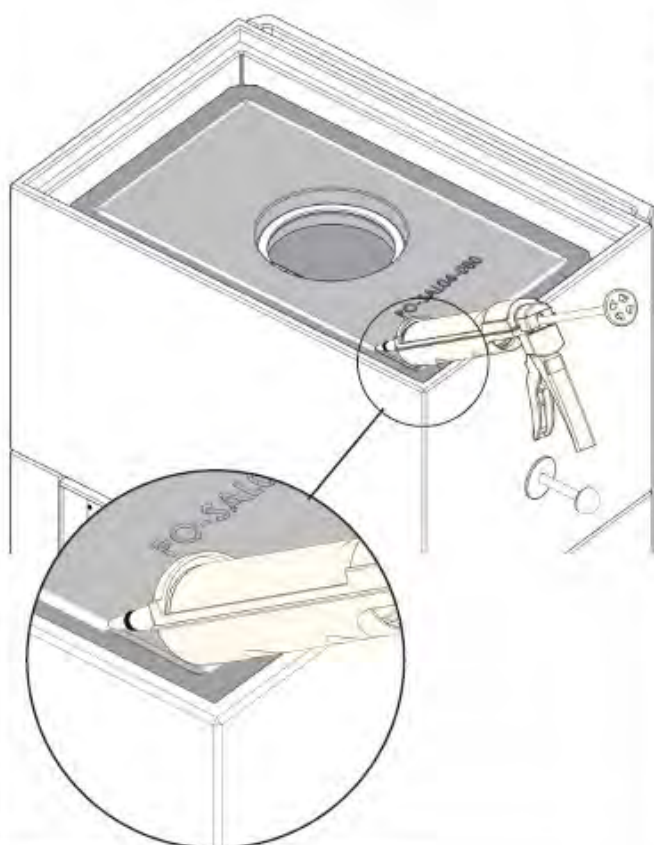


FIG 37



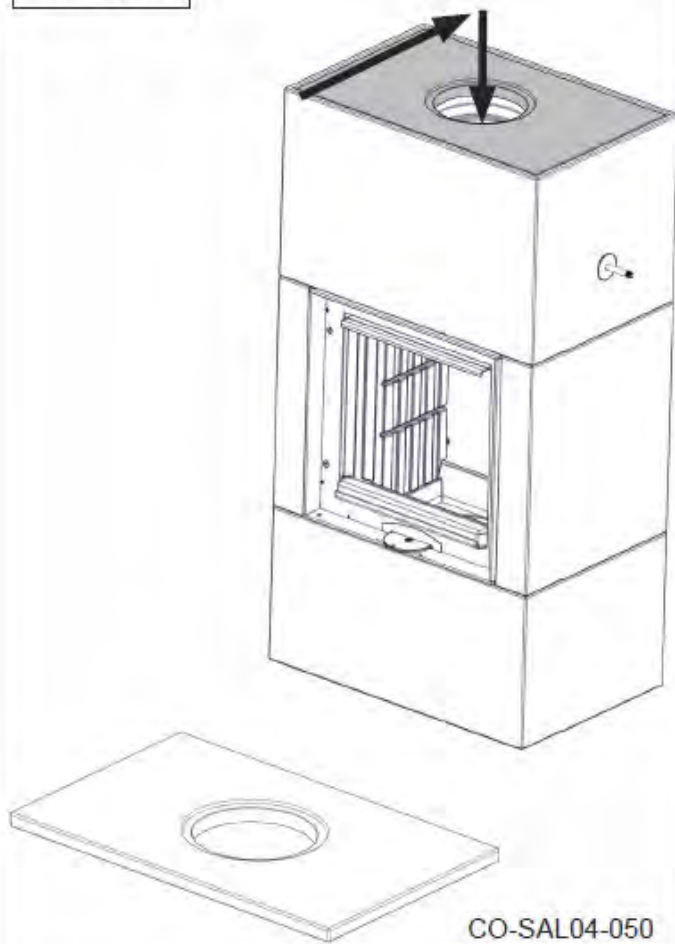
Usad'te „power stone“ viz. zobrazení

FIG 37b



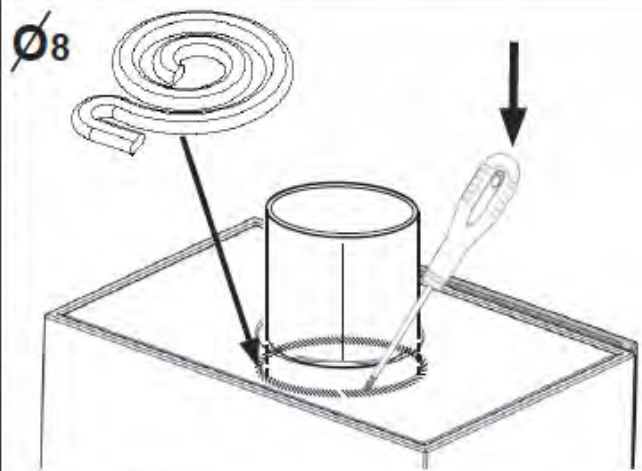
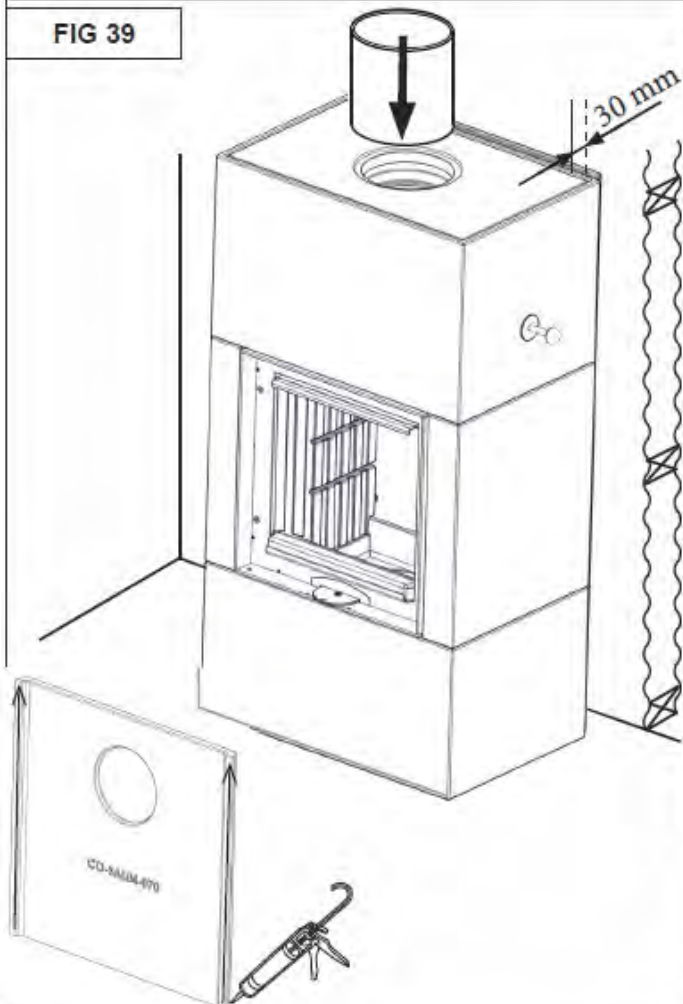
Použijte akrylový tmel pro utěsnění po celé délce obvodu horního dílu který je vsazený v jádru „pover stone“

FIG 38



Usaďte vrchní díl betonového pláště viz. ilustrace

FIG 39



Usaďte zadní zástěnu s použitím dřevěných podložek 30mm, aby byl zachován stejný odstup ke zdi a současně byl vyvinutý tlak pro fixaci akrylového tmelu .

## Montáž: Betonová vrchní deska se zadním, nebo bočním odkouřením

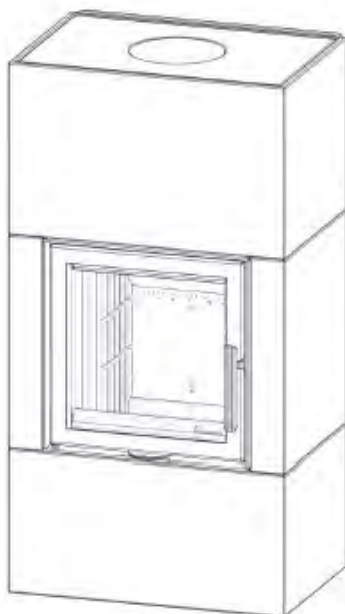
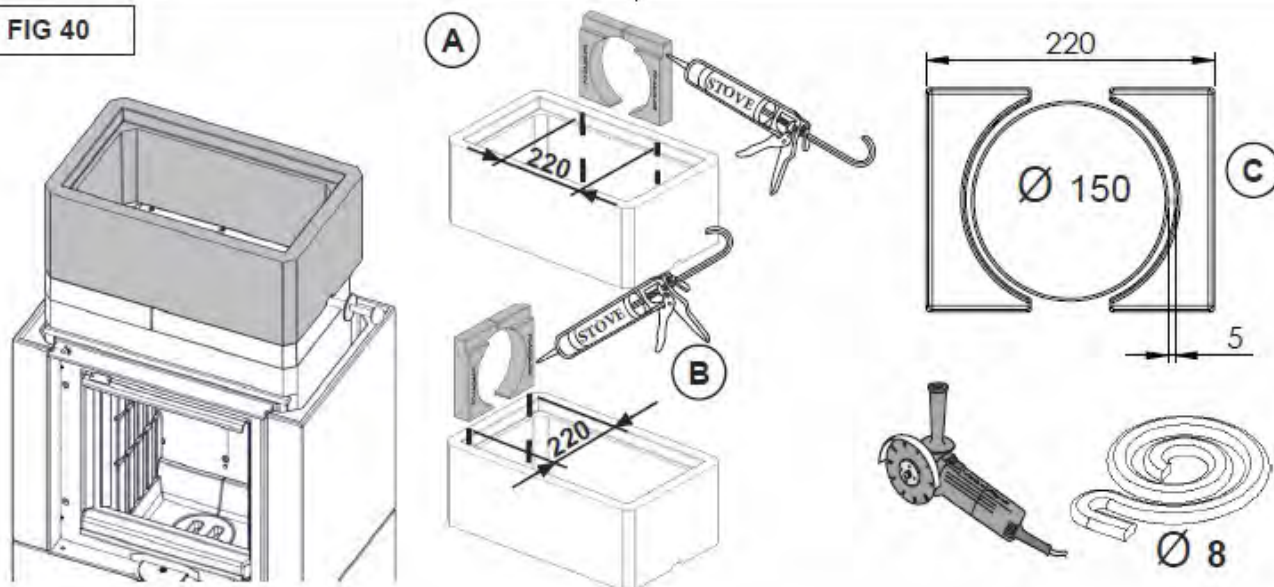


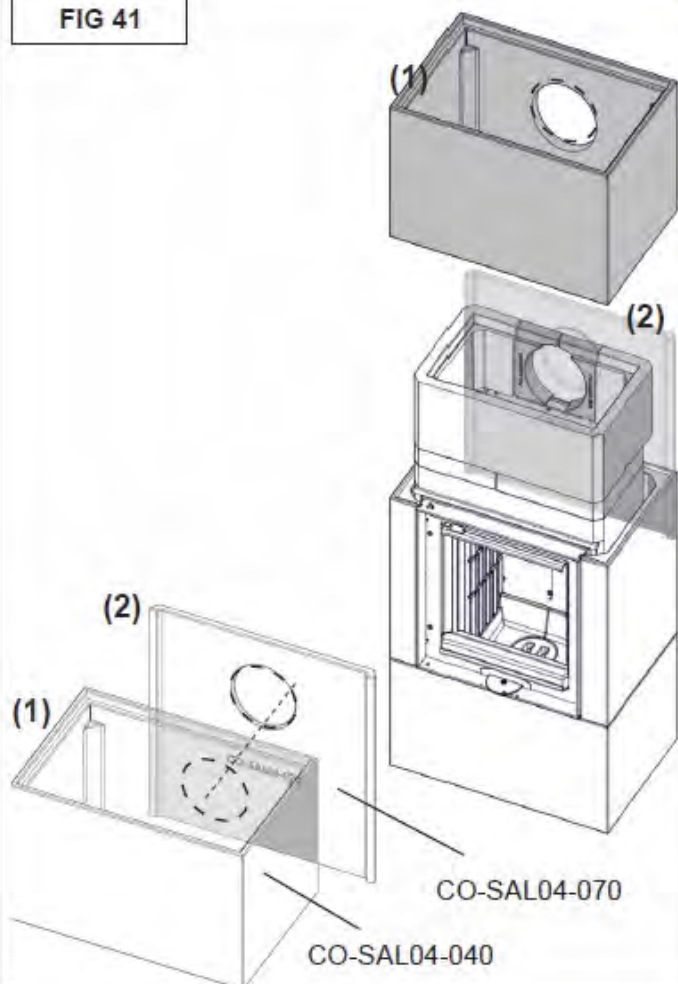
FIG 40



Vyřízněte na zadní či boční straně jádra 220mm široký otvor a vsadte rouru s dvěma segmenty které jsou ze stejného materiálu jako je jádro a jsou součástí balení. Mezi segmenty a ocelovou rouru vložte těsnění 8mm (je součástí balení).  
Pro lepení segmentů je třeba použít kamnářskou maltu -haffák .

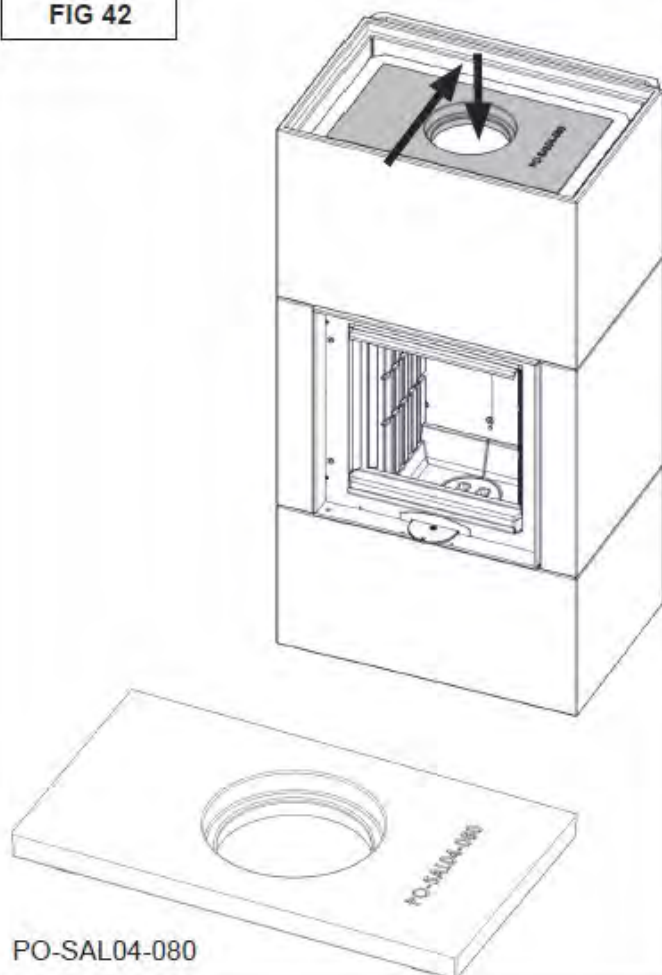


FIG 41



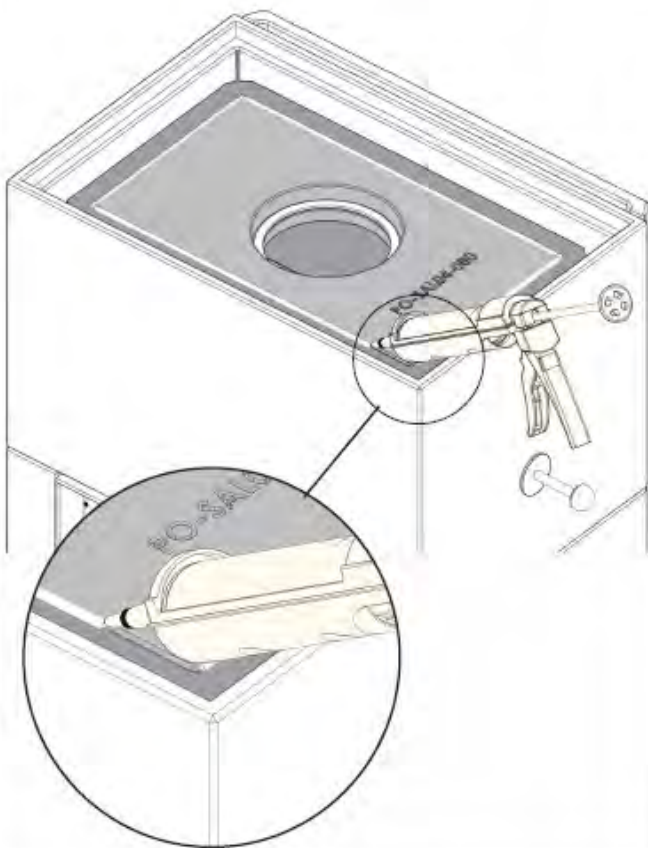
Před montáží horního betonového dílu (1) proveďte kroky popsané v bodech FIG22 - FIG23 a vyřízněte díru na zadní straně. Také vyřízněte díru na zadní zástěně .

FIG 42



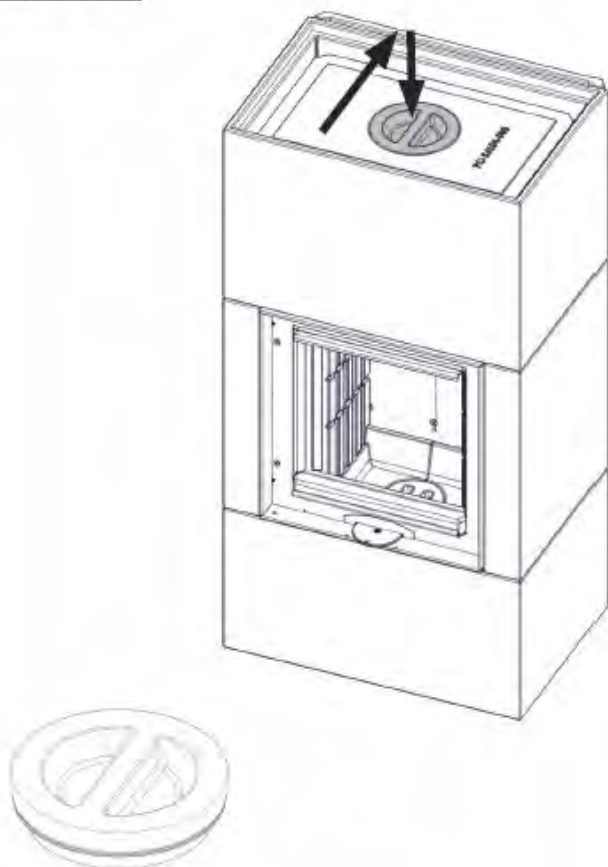
Usaďte horní díl „power stone“ viz. obrázek

FIG 42b



Použijte akrylový tmel pro utěsnění po celé délce obvodu horního dílu který je vsazený v jádru „pover stone“

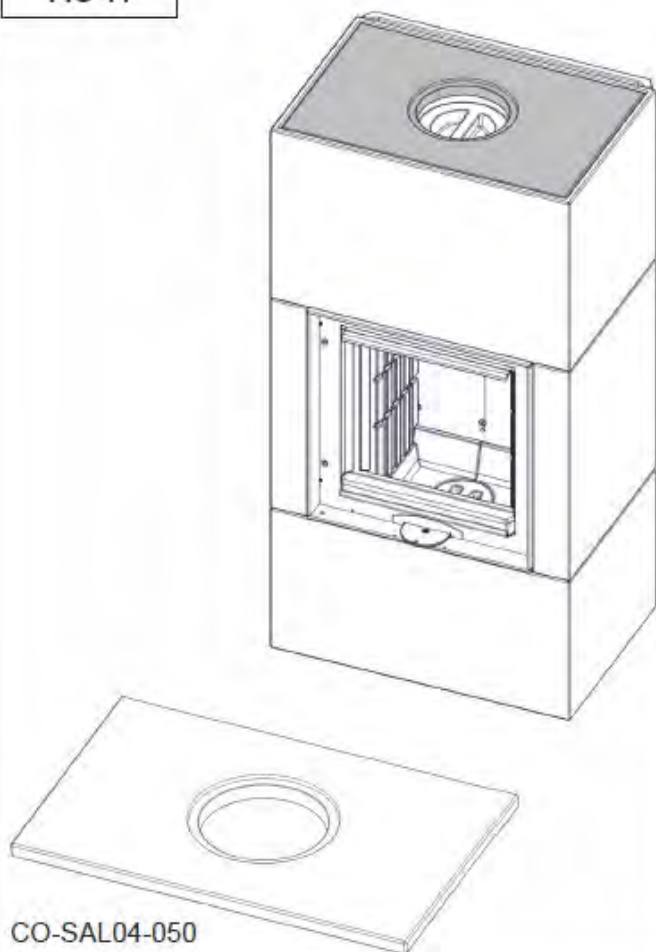
FIG 43



Vložte díl „power stone“ viz. obrázek

PI-SAL02-14C

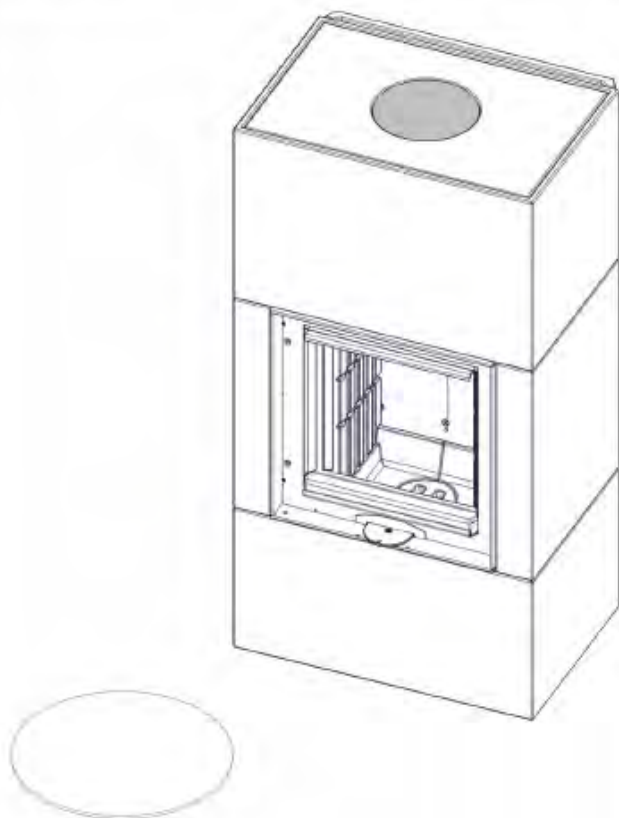
FIG 44



CO-SAL04-050

Umístěte betonový díl viz. zobrazení

FIG 45



22-SAL02-120

Usaďte víčko viz. vyobrazení

## Montáž: Litinová varná plotna se zadním odkouřením

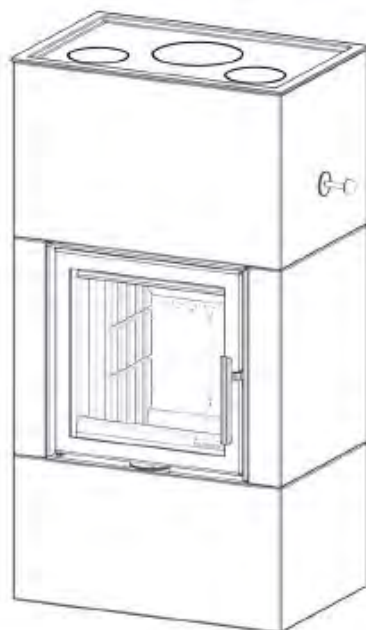
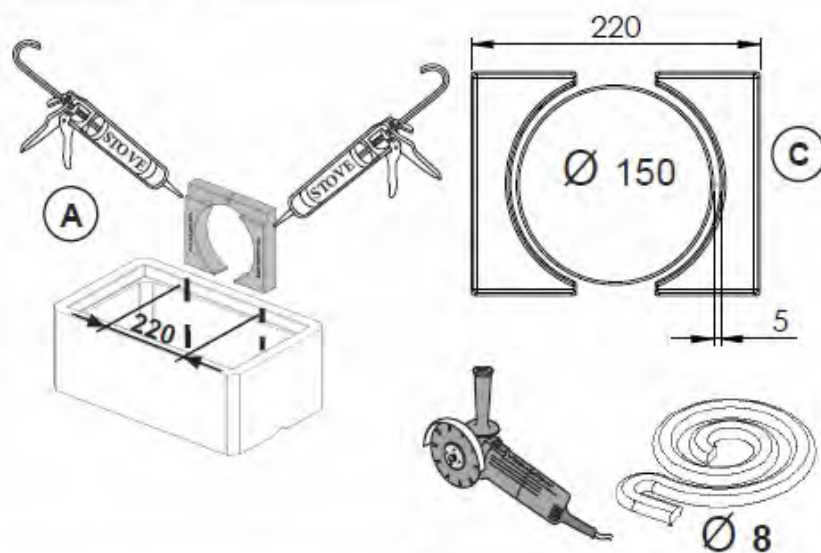
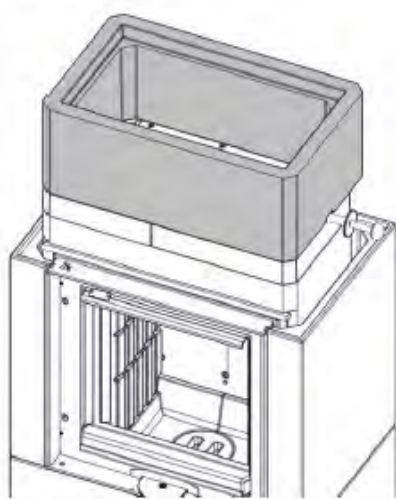
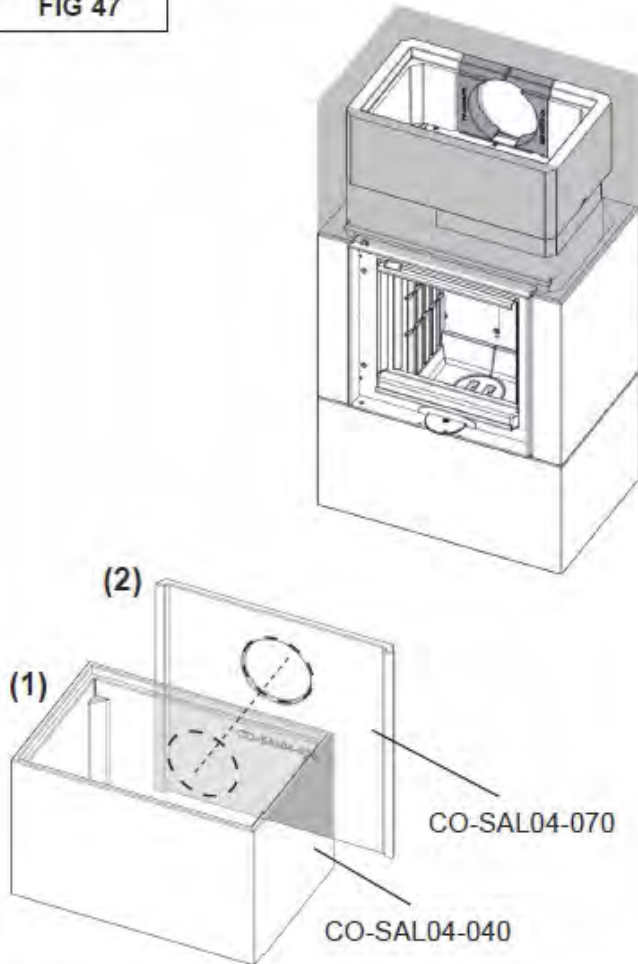


FIG 46



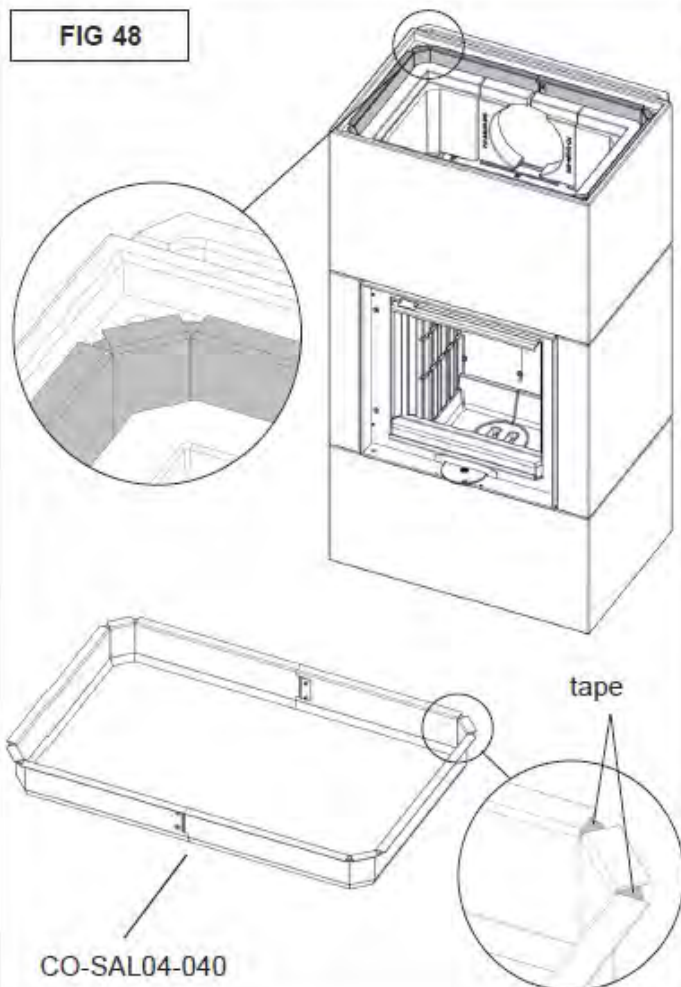
Vyřízněte na zadní straně jádra 220mm široký otvor a vsadte rouru s dvěma segmenty které jsou ze stejného materiálu jako je jádro a jsou součástí balení. mezi segmenty a ocelovou rouru vložte těsnění 8mm (je součástí balení). Pro lepení je třeba použít kamnářskou maltu - hařák .

FIG 47



V souladu s umístěním otvoru odkouření musí být také otvor v plášti a v zadní zástěně .

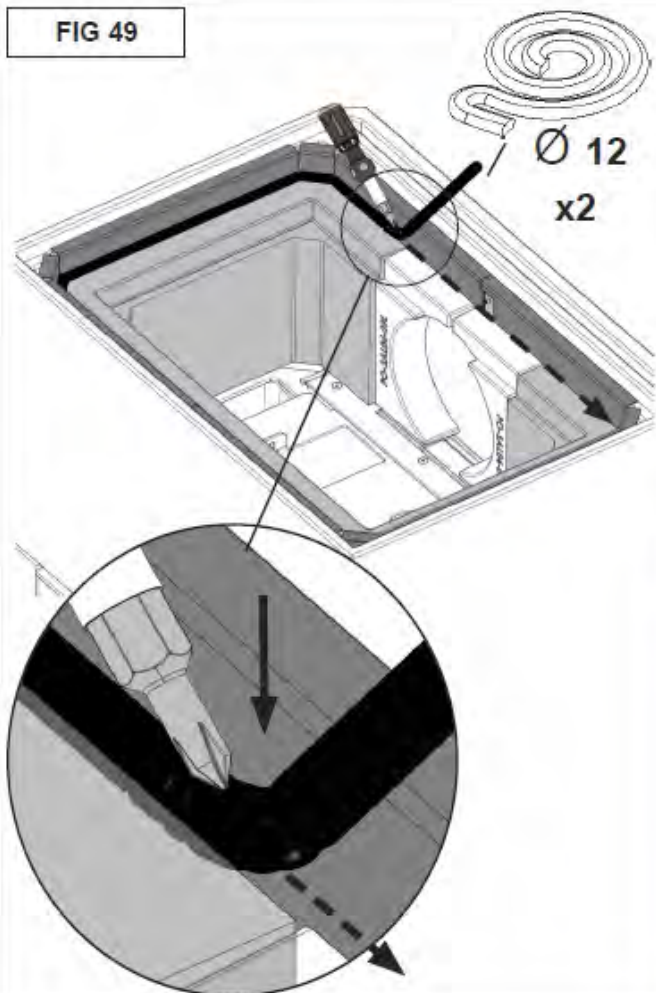
FIG 48



Usad'te ocelový rámeček



FIG 49



Přiloženou šňůrou utěsněte přechod mezi ocelovým rámečkem a jádrem „power stone“ viz. zobrazení.

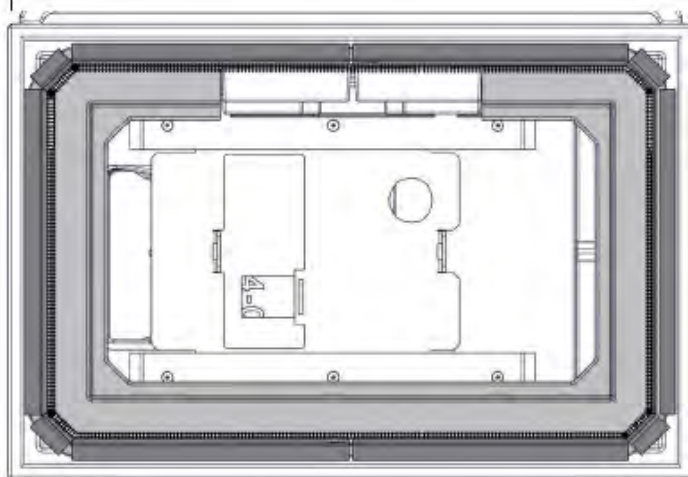
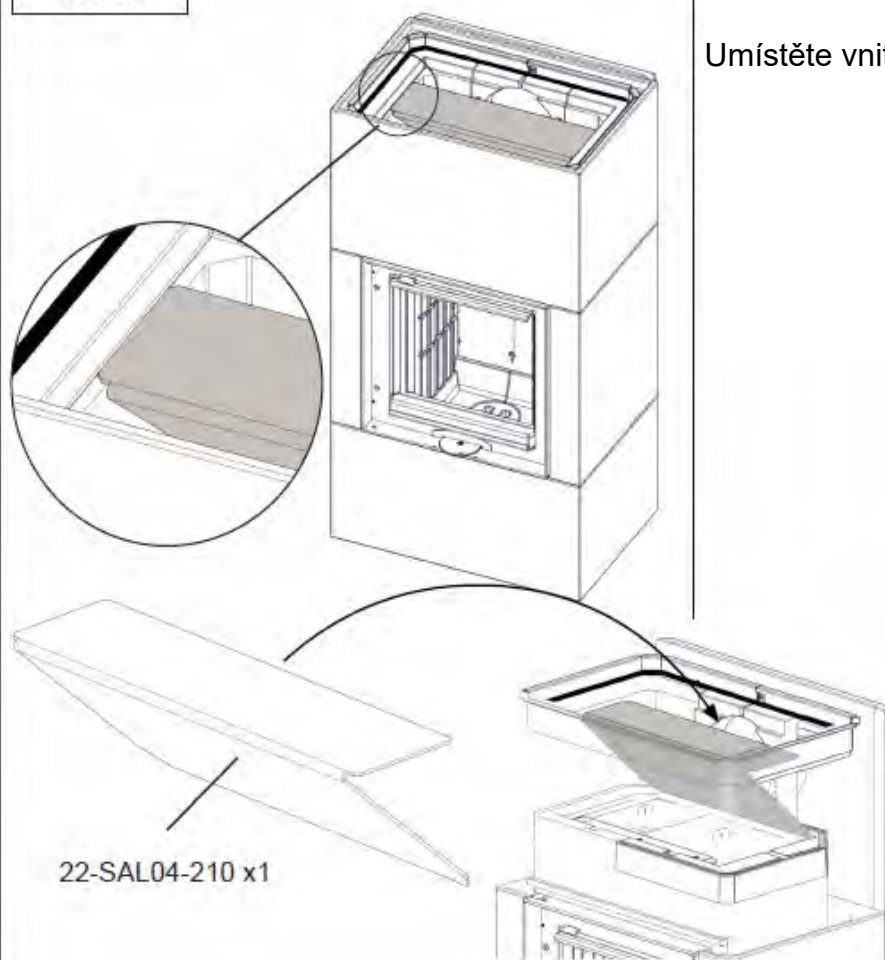
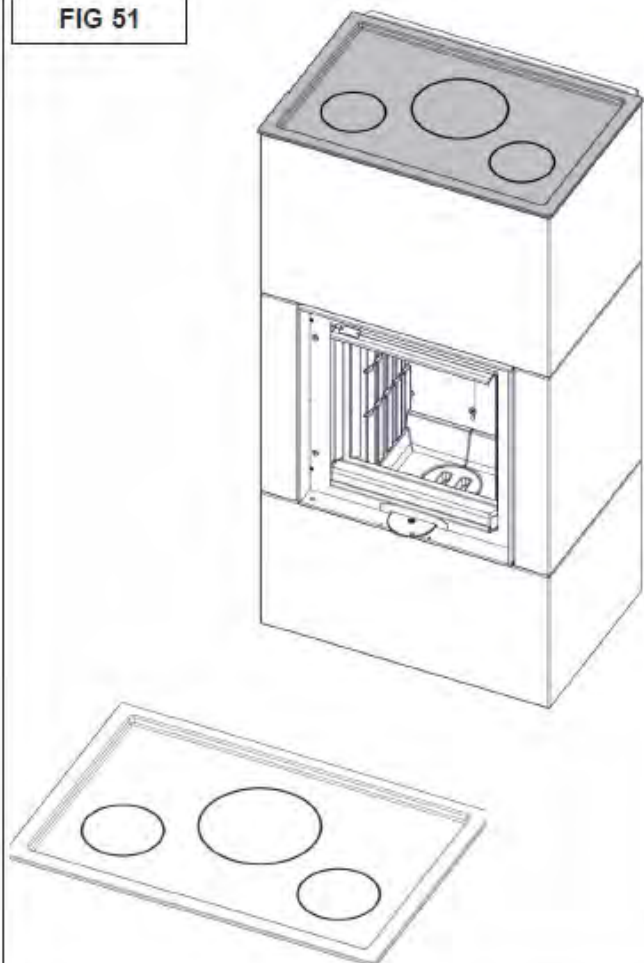


FIG 50



Umístěte vnitřní ocelový deflektor

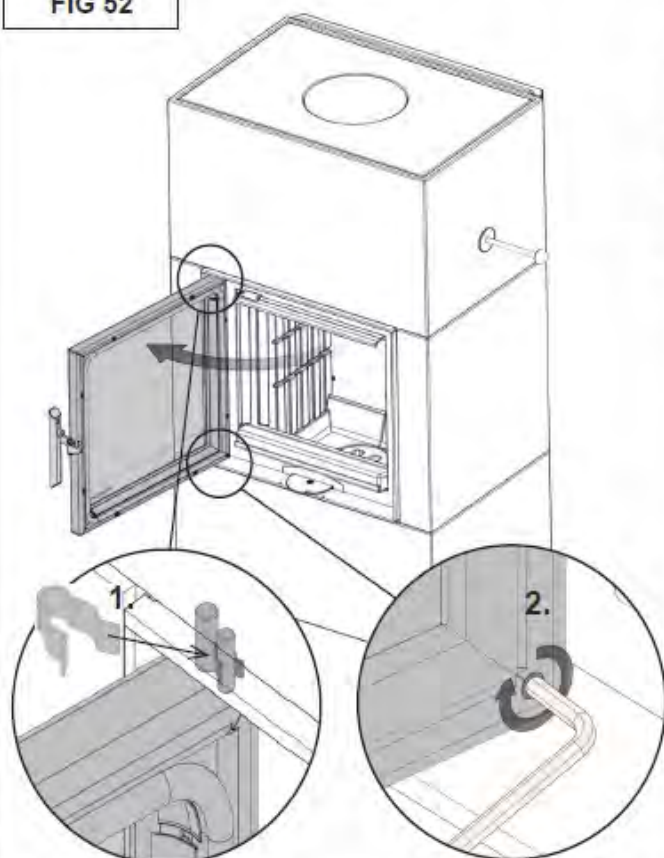
FIG 51



Usad'te litinovou plotnu

### Údržba - demontáž dvířek

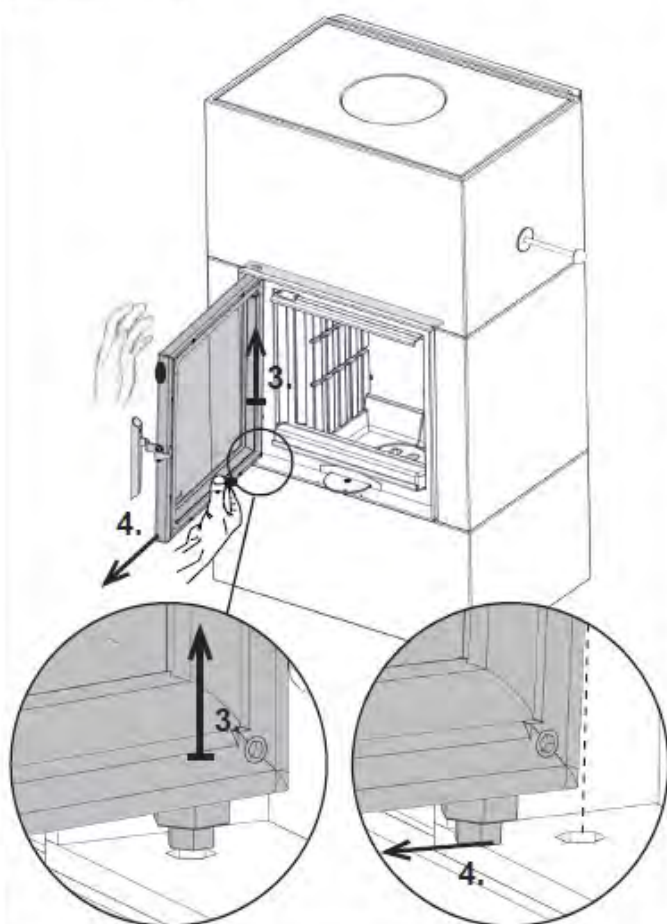
FIG 52



Otevřete dveře

1. Odstraňte závlačku
2. Utáhněte imbusový šroubek

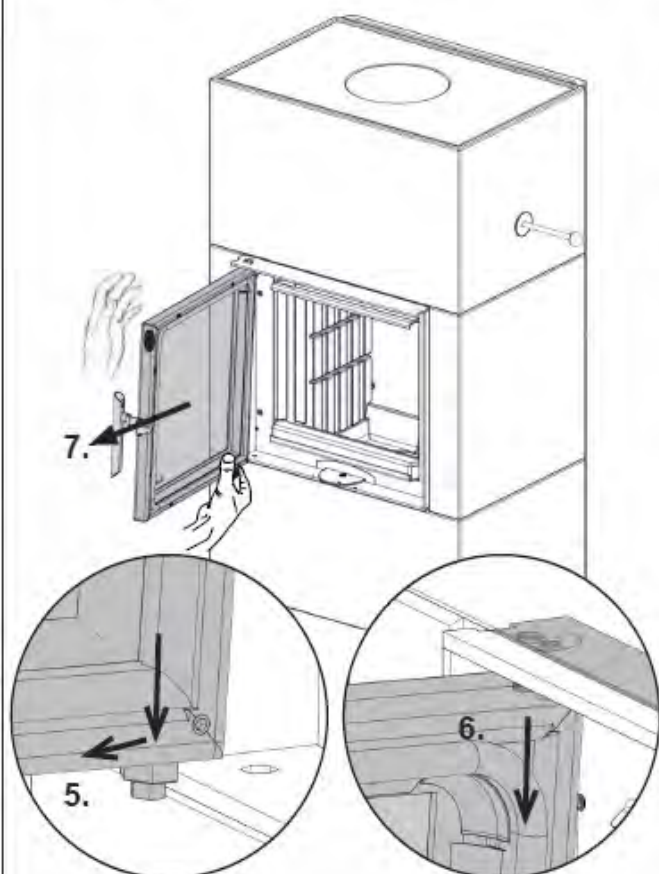
FIG 53



3. Pozvedněte dvířka až uvidíte, že spodní pant opustí otvor v rámu.

4. Držte dvířka v hlavní pozici a spodní stranou je táhněte ven z rámu .

FIG 54

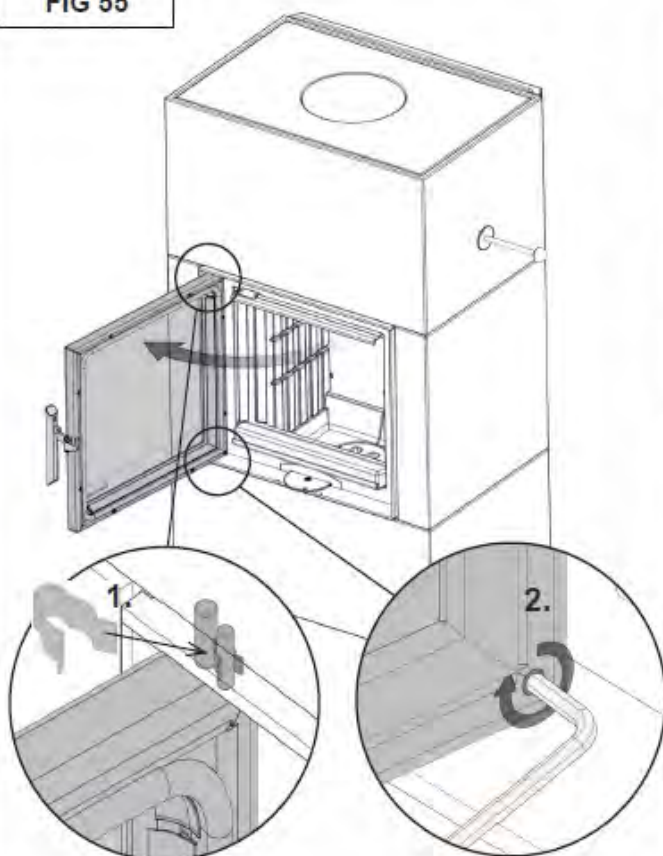


5 - 6 - 7. jakmile se vám podaří uvolnit dvířka ze spodního pantu popusťte celá dvířka dolů a vyndejte je úplně .



## Údržba - deaktivace samozavírání dvířek

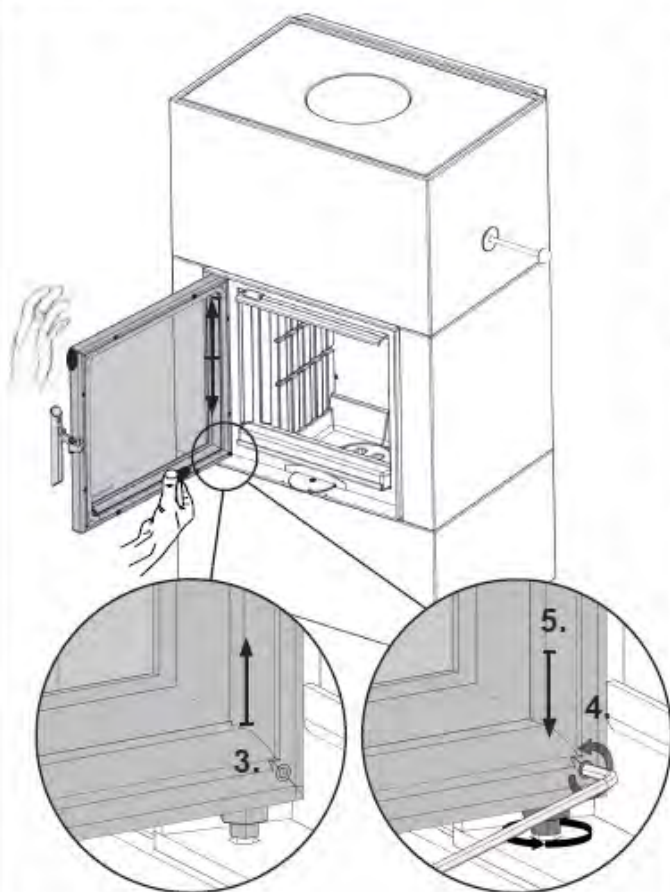
FIG 55



Otevřete dveře

1. Odstraňte závlačku
2. Utáhněte imbusový šroubek

FIG 56



3. Pozvedněte dvířka dokud neopustí spodní pant otvor v rámu.

4. V pozvednuté pozici a povolte imbusový šroubek, který uvolní napnutou pružinu

5. Popuštěte dvířka nazpět spodním pantem do úchyty v rámu.

Montáž : zásobníku na dřevo

FIG 57

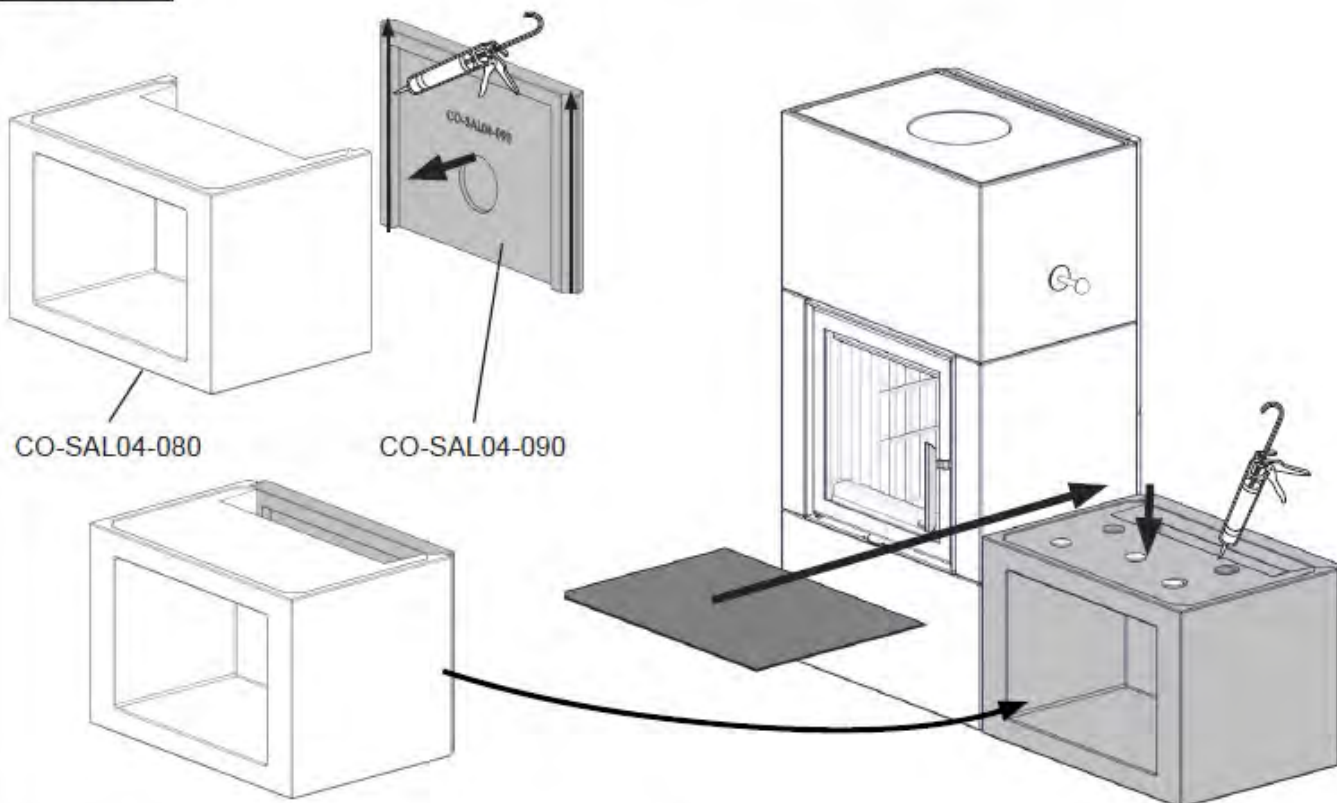
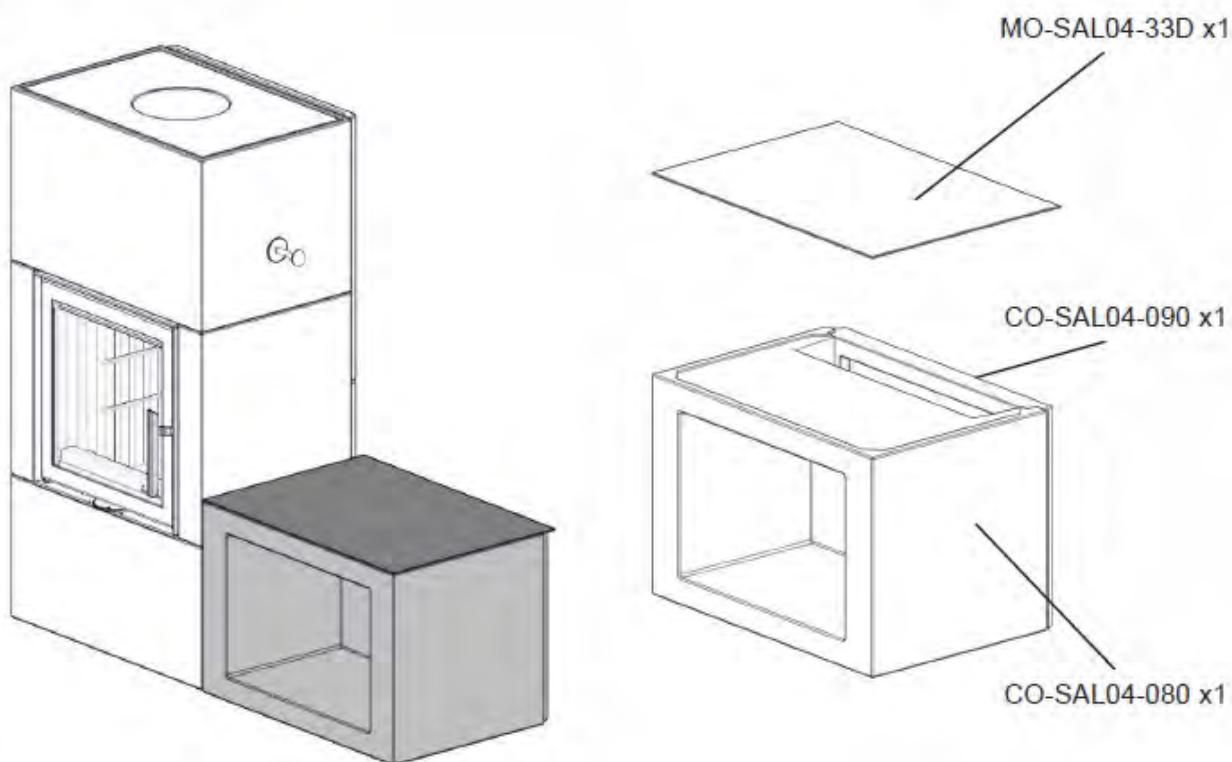


FIG 57a



**Nordpeis AS**  
Gjellebekkstubben 11  
3420 Lierskogen, Norway  
SalzS-CRP-2016/1/02



**Salzburg S**

EN 15250:2007

Heating of living accommodation / Raumheizer für feste Brennstoffe für Wohnbauten  
Year of Approval / Zulassungsjahr 2016

**Fire safety:**

Reaction to fire: Brandverhalten:  
Distance to combustible: Abstand zu brennbaren Materialien:  
Behind: Hinten:  
Beside: Seitlich

A1 WT

**Flue gas temperature:**

30 mm  
250 mm (\*)

**Emission of combustion:**

171 °C

**Thermal output:**

Gesamtwärmeleistung:

CO 0,13% vol  
NOx 99 mg/m<sup>3</sup>  
OGC 140 mg/m<sup>3</sup>  
PM 25 mg/m<sup>3</sup>

**Thermal storage capacity:**

Wärmespeicherkapazität:

84996 kJ  
100% after / nach 3,9h  
50% after / nach 10,2h  
25% after / nach 15,6h

**Energy efficiency:**

Wirkungsgrad:

84 %

**Nominal heat output during discharge period:**

Nennwärmeleistung während des Entladungszeitraums:

2,1 kW

**Surface temperature:**

Oberflächentemperatur:

Pass / Bestanden

**Cleanability:**

Mechanischer Widerstand:

Pass / Bestanden

**Mechanical resistance:**

Reinigungsfähigkeit:

Pass / Bestanden

**Maximum recommended chimney weight /**

Das empfohlene Schornsteingewicht:

300 kg

**Fuel type**

Brennstoff

Wood logs

Scheitholz

Intermittent burning / Zeitbrandfeuerstätte  
(\* ) Read and follow the manual / Lesen und befolgen Sie die Bedienungsanleitung  
Double allocation is not acceptable/ Mehrfachbelegung des Schornsteins ist unmöglich

Complies with / Entspricht folgenden Standards:  
Flamme Verte 6 \*\*\*\*

Test report / Prüfbericht Nr.  
RRF-50 16 4409

SN:

**Nordpeis AS**  
Gjellebekkstubben 11  
3420 Lierskogen, Norway  
SalzS-CRP-2016/1/02



**Salzburg S with hot plate**

EN 15250:2007

Heating of living accommodation / Raumheizer für feste Brennstoffe für Wohnbauten  
Year of Approval / Zulassungsjahr 2016

**Fire safety**

Reaction to fire: Brandverhalten:  
Distance to combustible: Abstand zu brennbaren Materialien:  
Behind: Hinten:  
Beside: Seitlich

A1 WT

**Flue gas temperature:**

30 mm  
250 mm (\*)

**Emission of combustion:**

135 °C

**Thermal output:**

Gesamtwärmeleistung:

CO 0,11% vol  
NOx 88 mg/m<sup>3</sup>  
OGC 178 mg/m<sup>3</sup>  
PM 11 mg/m<sup>3</sup>

**Thermal storage capacity:**

Wärmespeicherkapazität:

89820 kJ  
100% after / nach 3,7h  
50% after / nach 10,3h  
25% after / nach 16,0h

**Energy efficiency:**

Wirkungsgrad:

89 %

**Nominal heat output during discharge period:**

Nennwärmeleistung während des Entladungszeitraums:

2,0 kW

**Surface temperature:**

Oberflächentemperatur:

Pass / Bestanden

**Cleanability:**

Mechanischer Widerstand:

Pass / Bestanden

**Mechanical resistance:**

Reinigungsfähigkeit:

Pass / Bestanden

**Maximum recommended chimney weight /**

Das empfohlene Schornsteingewicht:

300 kg

**Fuel type**

Brennstoff

Wood logs

Scheitholz

Intermittent burning / Zeitbrandfeuerstätte  
(\* ) Read and follow the manual / Lesen und befolgen Sie die Bedienungsanleitung  
Double allocation is not acceptable/ Mehrfachbelegung des Schornsteins ist unmöglich

Complies with / Entspricht folgenden Standards:  
Flamme Verte 7 \*\*\*\*

Test report / Prüfbericht Nr.  
RRF-50 16 4305

SN

The logo for Nordpeis, featuring a stylized sunburst or flame-like graphic above the company name.

**Nordpeis**

Nordpeis AS, Gjellebekkstubben 9-11, N-3420 LIERSKOGEN, Norway  
[www.nordpeis.no](http://www.nordpeis.no)